

Erich Gamma, Richard Helm, Ralph Johnson, John Vlissides



# WZORCE PROJEKTOWE

Elementy oprogramowania obiektowego  
wielokrotnego użytku



NAUCZ SIĘ WYKORZYSTYWAĆ WZORCE PROJEKTOWE  
I UŁATW SOBIE PRACĘ!

Jak wykorzystać projekty, które już wcześniej okazały się dobre?

Jak stworzyć elastyczny projekt obiektowy?

Jak sprawnie rozwiązywać typowe problemy projektowe?



Tytuł oryginału: Design Patterns

Tłumaczenie: Tomasz Walczak

Projekt okładki: Studio Gravite / Olsztyn;

Obarek, Pokoński, Pazdrijowski, Zaprucki

ISBN: 978-83-283-3313-0

Authorized translation from the English language edition, entitled: Design Patterns, First Edition, ISBN 0201633612, by Erich Gamma; and Richard Helm, published by Pearson Education, Inc, publishing as Addison-Wesley Professional; Copyright © 1995 by Addison-Wesley.

All rights reserved. No part of this book may be reproduced or transmitted in any form or by any means, electronic or mechanical, including photocopying, recording or by any information storage retrieval system, without permission from Pearson Education Inc.

Material from A Pattern Language: Towns/Buildings/Construction by Christopher Alexander, copyright © 1977 by Christopher Alexander is reprinted by permission of Oxford University Press, Inc.

Polish language edition published by Helion SA

Copyright © 2010, 2017

Wszelkie prawa zastrzeżone. Nieautoryzowane rozpowszechnianie całości lub fragmentu niniejszej publikacji w jakiegokolwiek postaci jest zabronione. Wykonywanie kopii metodą kserograficzną, fotograficzną, a także kopiowanie książki na nośniku filmowym, magnetycznym lub innym powoduje naruszenie praw autorskich niniejszej publikacji.

Wszystkie znaki występujące w tekście są zastrzeżonymi znakami firmowymi bądź towarowymi ich właścicieli.

Autor oraz Wydawnictwo HELION dołożyli wszelkich starań, by zawarte w tej książce informacje były kompletne i rzetelne. Nie biorą jednak żadnej odpowiedzialności ani za ich wykorzystanie, ani za związane z tym ewentualne naruszenie praw patentowych lub autorskich. Autor oraz Wydawnictwo HELION nie ponoszą również żadnej odpowiedzialności za ewentualne szkody wynikłe z wykorzystania informacji zawartych w książce.

Materiały graficzne na okładce zostały wykorzystane za zgodą iStockPhoto Inc.

Wydawnictwo HELION

ul. Kościuszki 1c, 44-100 GLIWICE

tel. 32 231 22 19, 32 230 98 63

e-mail: [helion@helion.pl](mailto:helion@helion.pl)

WWW: <http://helion.pl> (księgarnia internetowa, katalog książek)

Drogi Czytelniku!

Jeżeli chcesz ocenić tę książkę, zajrzyj pod adres

<http://helion.pl/user/opinie/wzoelv>

Możesz tam wpisać swoje uwagi, spostrzeżenia, recenzję.

Printed in Poland.

- [Kup książkę](#)
- [Poleć książkę](#)
- [Oceń książkę](#)

- [Księgarnia internetowa](#)
- [Lubię to! » Nasza społeczność](#)

# SPIS TREŚCI

---

	<b>Przedmowa</b> .....	<b>9</b>
	<b>Wstęp</b> .....	<b>11</b>
	<b>Przewodnik dla Czytelników</b> .....	<b>13</b>
<b>Rozdział 1.</b>	<b>Wprowadzenie</b> .....	<b>15</b>
	1.1. Czym jest wzorzec projektowy? .....	16
	1.2. Wzorce projektowe w architekturze MVC w języku Smalltalk .....	18
	1.3. Opisywanie wzorców projektowych .....	20
	1.4. Katalog wzorców projektowych .....	22
	1.5. Struktura katalogu .....	24
	1.6. Jak wzorce pomagają rozwiązać problemy projektowe? .....	26
	1.7. Jak wybrać wzorzec projektowy? .....	42
	1.8. Jak stosować wzorce projektowe? .....	43
<b>Rozdział 2.</b>	<b>Studium przypadku — projektowanie edytora dokumentów</b> .....	<b>45</b>
	2.1. Problemy projektowe .....	45
	2.2. Struktura dokumentu .....	47
	2.3. Formatowanie .....	52
	2.4. Ozdabianie interfejsu użytkownika .....	55
	2.5. Obsługa wielu standardów wyglądu i działania .....	59
	2.6. Obsługa wielu systemów okienkowych .....	63
	2.7. Działania użytkowników .....	69
	2.8. Sprawdzanie pisowni i podział słów .....	74
	2.9. Podsumowanie .....	86
<b>Rozdział 3.</b>	<b>Wzorce konstrukcyjne</b> .....	<b>87</b>
	BUDOWNICZY (BUILDER) .....	92
	FABRYKA ABSTRAKCYJNA (ABSTRACT FACTORY) .....	101
	METODA WYTWÓRCZA .....	110
	PROTOTYP (PROTOTYPE) .....	120
	SINGLETON (SINGLETON) .....	130
	Omówienie wzorców konstrukcyjnych .....	137

<b>Rozdział 4.</b>	<b>Wzorce strukturalne .....</b>	<b>139</b>
	ADAPTER (ADAPTER) .....	141
	DEKORATOR (DECORATOR) .....	152
	FASADA (FACADE) .....	161
	KOMPOZYT (COMPOSITE) .....	170
	MOST (BRIDGE) .....	181
	PEŁNOMOCNIK (PROXY) .....	191
	PYŁEK (FLYWEIGHT) .....	201
	Omówienie wzorców strukturalnych .....	213
<b>Rozdział 5.</b>	<b>Wzorce operacyjne .....</b>	<b>215</b>
	INTERPRETER (INTERPRETER) .....	217
	ITERATOR (ITERATOR) .....	230
	ŁAŃCUCH ZOBOWIĄZAŃ (CHAIN OF RESPONSIBILITY) .....	244
	MEDIATOR (MEDIATOR) .....	254
	METODA SZABLONOWA (TEMPLATE METHOD) .....	264
	OBSERWATOR (OBSERVER) .....	269
	ODWIEDZAJĄCY (VISITOR) .....	280
	PAMIĄTKA (MEMENTO) .....	294
	POLECENIE (COMMAND) .....	302
	STAN (STATE) .....	312
	STRATEGIA (STRATEGY) .....	321
	Omówienie wzorców operacyjnych .....	330
<b>Rozdział 6.</b>	<b>Podsumowanie .....</b>	<b>335</b>
	6.1. Czego można oczekiwać od wzorców projektowych? .....	335
	6.2. Krótka historia .....	339
	6.3. Społeczność związana ze wzorcami .....	340
	6.4. Zaproszenie .....	342
	6.5. Słowo na zakończenie .....	342
<b>Dodatek A</b>	<b>Słowniczek .....</b>	<b>343</b>
<b>Dodatek B</b>	<b>Przewodnik po notacji .....</b>	<b>347</b>
	B.1. Diagram klas .....	347
	B.2. Diagram obiektów .....	349
	B.3. Diagram interakcji .....	350
<b>Dodatek C</b>	<b>Klasy podstawowe .....</b>	<b>351</b>
	C.1. List .....	351
	C.2. Iterator .....	354
	C.3. ListIterator .....	354
	C.4. Point .....	355
	C.5. Rect .....	355
	<b>Bibliografia .....</b>	<b>357</b>
	<b>Skorowidz .....</b>	<b>363</b>

## ROZDZIAŁ 3.

---

# Wzorce konstrukcyjne

Konstrukcyjne wzorce projektowe pozwalają ująć w abstrakcyjnej formie proces tworzenia egzemplarzy klas. Pomagają zachować niezależność systemu od sposobu tworzenia, składania i reprezentowania obiektów. Klasowe wzorce konstrukcyjne są oparte na dziedziczeniu i służą do modyfikowania klas, których egzemplarze są tworzone. W obiektowych wzorcach konstrukcyjnych tworzenie egzemplarzy jest delegowane do innego obiektu.

Wzorce konstrukcyjne zyskują na znaczeniu wraz z coraz częstszym zastępowaniem w systemach dziedziczenia klas składaniem obiektów. Powoduje to, że programiści kładą mniejszy nacisk na trwale zapisywanie w kodzie określonego zestawu zachowań, a większy — na definiowanie mniejszego zbioru podstawowych działań, które można połączyć w dowolną liczbę bardziej złożonych zachowań. Dlatego tworzenie obiektów o określonych zachowaniach wymaga czegoś więcej niż prostego utworzenia egzemplarza klasy.

We wzorcach z tego rozdziału powtarzają się dwa motywy. Po pierwsze, wszystkie te wzorce kapsułkują informacje o tym, z których klas konkretnych korzysta system. Po drugie, ukrywają proces tworzenia i składania egzemplarzy tych klas. System zna tylko interfejsy obiektów zdefiniowane w klasach abstrakcyjnych. Oznacza to, że wzorce konstrukcyjne dają dużą elastyczność w zakresie tego, *co* jest tworzone, *kto* to robi, *jak* przebiega ten proces i *kiedy* ma miejsce. Umożliwiają skonfigurowanie systemu z obiektami-produktami o bardzo zróżnicowanych strukturach i funkcjach. Konfigurowanie może przebiegać statycznie (w czasie kompilacji) lub dynamicznie (w czasie wykonywania programu).

Niektóre wzorce konstrukcyjne są dla siebie konkurencją. Na przykład w niektórych warunkach można z pożytkiem zastosować zarówno wzorzec Prototyp (s. 120), jak i Fabryka abstrakcyjna (s. 101). W innych przypadkach wzorce się uzupełniają. We wzorcu Budowniczy (s. 92) można wykorzystać jeden z pozostałych wzorców do określenia, które komponenty zostaną zbudowane, a do zaimplementowania wzorca Prototyp (s. 120) można użyć wzorca Singleton (s. 130).

Ponieważ wzorce konstrukcyjne są mocno powiązane ze sobą, przeanalizujemy całą ich piątkę razem, aby podkreślić podobieństwa i różnice między nimi. Wykorzystamy też jeden przykład do zilustrowania implementacji tych wzorców — tworzenie labiryntu na potrzeby gry komputerowej. Labirynt i gra będą nieco odmienne w poszczególnych wzorcach. Czasem celem gry będzie po prostu znalezienie wyjścia z labiryntu. W tej wersji gracz prawdopodobnie będzie

widział tylko lokalny fragment labiryntu. Czasem w labiryntach trzeba będzie rozwiązać problemy i poradzić sobie z zagrożeniami. W tych odmianach można udostępnić mapę zbadanego już fragmentu labiryntu.

Pominiemy wiele szczegółów dotyczących tego, co może znajdować się w labiryncie i czy gra jest jedno-, czy wieloosobowa. Zamiast tego skoncentrujemy się na tworzeniu labiryntów. Labirynt definiujemy jako zbiór pomieszczeń. Każde z nich ma informacje o sąsiadach. Mogą to być następne pokoje, ściana lub drzwi do innego pomieszczenia.

Klasy `Room`, `Door` i `Wall` reprezentują komponenty labiryntu używane we wszystkich przykładach. Definiujemy tylko fragmenty tych klas potrzebne do utworzenia labiryntu. Ignorujemy graczy, operacje wyświetlania labiryntu i poruszania się po nim oraz inne ważne funkcje nieistotne przy generowaniu labiryntów.

Poniższy diagram ilustruje relacje między wspomnianymi klasami:

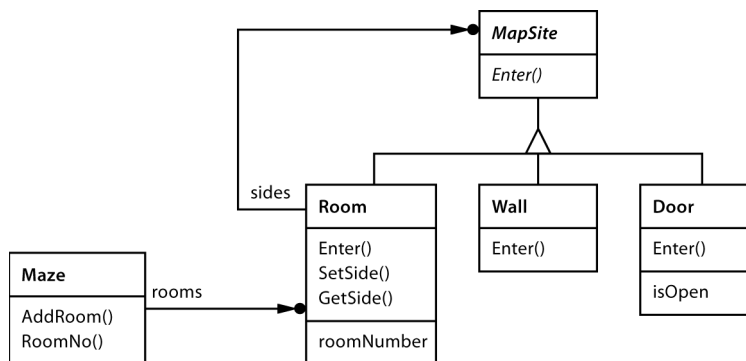

Każde pomieszczenie ma cztery strony. W implementacji w języku C++ do określania stron północnej, południowej, wschodniej i zachodniej służy typ wyliczeniowy `Direction`:

```
enum Direction {North, South, East, West};
```

W implementacji w języku Smalltalk kierunki te są reprezentowane za pomocą odpowiednich symboli.

`MapSite` to klasa abstrakcyjna wspólna dla wszystkich komponentów labiryntu. Aby uprościć przykład, zdefiniowaliśmy w niej tylko jedną operację — `Enter`. Jej działanie zależy od tego, gdzie gracz wchodzi. Jeśli jest to pomieszczenie, zmienia się lokalizacja gracza. Jeżeli są to drzwi, mogą zajść dwa zdarzenia — jeśli są otwarte, gracz przejdzie do następnego pokoju, a o zamknięte drzwi użytkownik rozbije sobie nos.

```
class MapSite {
public:
    virtual void Enter() = 0;
};
```

`Enter` to prosty podstawowy element bardziej złożonych operacji gry. Na przykład jeśli gracz znajduje się w pomieszczeniu i zechce pójść na wschód, gra może ustalić, który obiekt `MapSite` znajduje się w tym kierunku, i wywołać operację `Enter` tego obiektu. Operacja `Enter` specyficzna

dla podklasy określi, czy gracz zmienił lokalizację czy rozbił sobie nos. W prawdziwej grze operacja Enter mogłaby przyjmować jako argument obiekt reprezentujący poruszającego się gracza.

Room to podklasa konkretna klasy MapSite określająca kluczowe relacje między komponentami labiryntu. Przechowuje referencje do innych obiektów MapSite i numer pomieszczenia (numery te służą do identyfikowania pokoi w labiryncie).

```
class Room : public MapSite {
public:
    Room(int roomNo);

    MapSite* GetSide(Direction) const;
    void SetSide(Direction, MapSite*);

    virtual void Enter();

private:
    MapSite* _sides[4];
    int _roomNumber;
};
```

Poniższe klasy reprezentują ścianę i drzwi umieszczone po dowolnej stronie pomieszczenia.

```
class Wall : public MapSite {
public:
    Wall();

    virtual void Enter();
};

class Door : public MapSite {
public:
    Door(Room* = 0, Room* = 0);

    virtual void Enter();
    Room* OtherSideFrom(Room*);

private:
    Room* _room1;
    Room* _room2;
    bool _isOpen;
};
```

Potrzebne są informacje nie tylko o częściach labiryntu. Zdefiniujemy też klasę Maze reprezentującą kolekcję pomieszczeń. Klasa ta udostępnia operację RoomNo, która znajduje określony pokój po otrzymaniu jego numeru.

```
class Maze {
public:
    Maze();

    void AddRoom(Room*);
```

```

    Room* RoomNo(int) const;
private:
    // ...
};

```

Operacja `RoomNo` może znajdować pomieszczenia za pomocą wyszukiwania liniowego, tablicy haszującej lub prostej tablicy. Nie będziemy jednak zajmować się takimi szczegółami. Zamiast tego skoncentrujemy się na tym, jak określić komponenty obiektu `Maze`.

Następną klasą, jaką zdefiniujemy, jest `MazeGame`. Służy ona do tworzenia labiryntu. Prostym sposobem na wykonanie tego zadania jest użycie serii operacji dodających komponenty do labiryntu i łączących je. Na przykład poniższa funkcja składowa utworzy labirynt składający się z dwóch pomieszczeń rozdzielonych drzwiami:

```

Maze* MazeGame::CreateMaze () {
    Maze* aMaze = new Maze;
    Room* r1 = new Room(1);
    Room* r2 = new Room(2);
    Door* theDoor = new Door(r1, r2);

    aMaze->AddRoom(r1);
    aMaze->AddRoom(r2);

    r1->SetSide(North, new Wall);
    r1->SetSide(East, theDoor);
    r1->SetSide(South, new Wall);
    r1->SetSide(West, new Wall);

    r2->SetSide(North, new Wall);
    r2->SetSide(East, new Wall);
    r2->SetSide(South, new Wall);
    r2->SetSide(West, theDoor);

    return aMaze;
}

```

Funkcja ta jest stosunkowo skomplikowana, jeśli weźmiemy pod uwagę, że jedyne, co robi, to tworzy labirynt składający się z dwóch pomieszczeń. Można łatwo wymyślić sposób na uproszczenie tej funkcji. Na przykład konstruktor klasy `Room` mógłby inicjować pokój przez przypisanie ścian do jego stron. Jednak to rozwiązanie powoduje jedynie przeniesienie kodu w inne miejsce. Prawdziwy problem związany z tą funkcją składową nie jest związany z jej rozmiarem, ale z *brakiem elastyczności*. Powoduje ona zapisanie na stałe układu labiryntu. Zmiana tego układu wymaga zmodyfikowania omawianej funkcji składowej. Można to zrobić albo przez jej przesłonięcie (co oznacza ponowną implementację całego kodu), albo przez zmodyfikowanie jej fragmentów (to podejście jest narażone na błędy i nie sprzyja ponownemu wykorzystaniu rozwiązania).

Wzorce konstrukcyjne pokazują, jak zwiększyć *elastyczność* projektu. Nie zawsze oznacza to zmniejszenie samego projektu. Wzorce te przede wszystkim ułatwiają modyfikowanie klas definiujących komponenty labiryntu.



Załóżmy, że chcemy powtórnie wykorzystać układ labiryntu w nowej grze obejmującej (między innymi) magiczne labirynty. Potrzebne będą w niej nowe rodzaje komponentów, takie jak `DoorNeedingSpell` (drzwi, które można zamknąć i następnie otworzyć tylko za pomocą czaru) i `EnchantedRoom` (pokój z niezwykłymi przedmiotami, na przykład magicznymi kluczami lub czarami). Jak można w łatwy sposób zmodyfikować operację `CrateMaze`, aby tworzyła labirynty z obiektami nowych klas?

W tym przypadku największa przeszkoda związana jest z zapisaniem na stałe klas, których egzemplarze tworzy opisywana operacja. Wzorce konstrukcyjne udostępniają różne sposoby usuwania bezpośrednich referencji do klas konkretnych z kodu, w którym trzeba tworzyć egzemplarze takich klas:

- ▶ Jeśli operacja `CreateMaze` przy tworzeniu potrzebnych pomieszczeń, ścian i drzwi wywołuje funkcje wirtualne zamiast konstruktora, można zmienić klasy, których egzemplarze powstają, przez utworzenie podklasy klasy `MazeGame` i ponowne zdefiniowanie funkcji wirtualnych. To rozwiązanie to przykład zastosowania wzorca `Metoda wytwórcza` (s. 110).
- ▶ Jeśli operacja `CreateMaze` otrzymuje jako parametr obiekt, którego używa do tworzenia pomieszczeń, ścian i drzwi, można zmienić klasy tych komponentów przez przekazanie nowych parametrów. Jest to przykład zastosowania wzorca `Fabryka abstrakcyjna` (s. 101).
- ▶ Jeśli operacja `CreateMaze` otrzymuje obiekt, który potrafi utworzyć cały nowy labirynt za pomocą operacji dodawania pomieszczeń, drzwi i ścian, można zastosować dziedziczenie do zmodyfikowania fragmentów labiryntu lub sposobu jego powstawania. W ten sposób działa wzorzec `Budowniczy` (s. 92).
- ▶ Jeśli operacja `CreateMaze` jest sparametryzowana za pomocą różnych prototypowych obiektów reprezentujących pomieszczenia, drzwi i ściany, które kopiuje i dodaje do labiryntu, można zmienić układ labiryntu przez zastąpienie danych obiektów prototypowych innymi. Jest to przykład zastosowania wzorca `Prototyp` (s. 120).

Ostatni wzorzec konstrukcyjny, `Singleton` (s. 130), pozwala zagwarantować, że w grze powstanie tylko jeden labirynt, a wszystkie obiekty gry będą mogły z niego korzystać (bez uciekania się do stosowania zmiennych lub funkcji globalnych). Wzorzec ten ułatwia też rozbudowywanie lub zastępowanie labiryntów bez modyfikowania istniejącego kodu.

## BUDOWNICZY (BUILDER)

obiektowy, konstrukcyjny

### PRZEZNACZENIE

Oddziela tworzenie złożonego obiektu od jego reprezentacji, dzięki czemu ten sam proces konstrukcji może prowadzić do powstawania różnych reprezentacji.

### UZASADNIENIE

Czytnik dokumentów w formacie RTF (ang. *Rich Text Format*) powinien móc przekształcać takie dokumenty na wiele formatów tekstowych. Takie narzędzie mogłoby przeprowadzać konwersję dokumentów RTF na zwykły tekst w formacie ASCII lub na widget tekstowy, który można interaktywnie edytować. Jednak problem polega na tym, że liczba możliwych przekształceń jest nieokreślona. Dlatego należy zachować możliwość łatwego dodawania nowych metod konwersji bez konieczności modyfikowania czytnika.

Rozwiązanie polega na skonfigurowaniu klasy `RTFReader` za pomocą obiektu `TextConverter` przekształcającego dokumenty RTF na inną reprezentację tekstową. Klasa `RTFReader` w czasie analizowania dokumentu RTF korzysta z obiektu `TextConverter` do przeprowadzania konwersji. Kiedy klasa `RTFReader` wykryje znacznik formatu RTF (w postaci zwykłego tekstu lub słowa sterującego z tego formatu), przekaże do obiektu `TextConverter` żądanie przekształcenia znacznika. Obiekty `TextConverter` odpowiadają zarówno za przeprowadzanie konwersji danych, jak i zapisywanie znacznika w określonym formacie.

Podklasy klasy `TextConverter` są wyspecjalizowane pod kątem różnych konwersji i formatów. Na przykład klasa `ASCIIConverter` ignoruje żądania związane z konwersją elementów innych niż zwykły tekst. Z kolei klasa `TeXConverter` obejmuje implementację operacji obsługujących wszystkie żądania, co umożliwia utworzenie reprezentacji w formacie T<sub>X</sub>, uwzględniającej wszystkie informacje na temat stylu tekstu. Klasa `TextWidgetConverter` generuje złożony obiekt interfejsu użytkownika umożliwiający oglądanie i edytowanie tekstu.

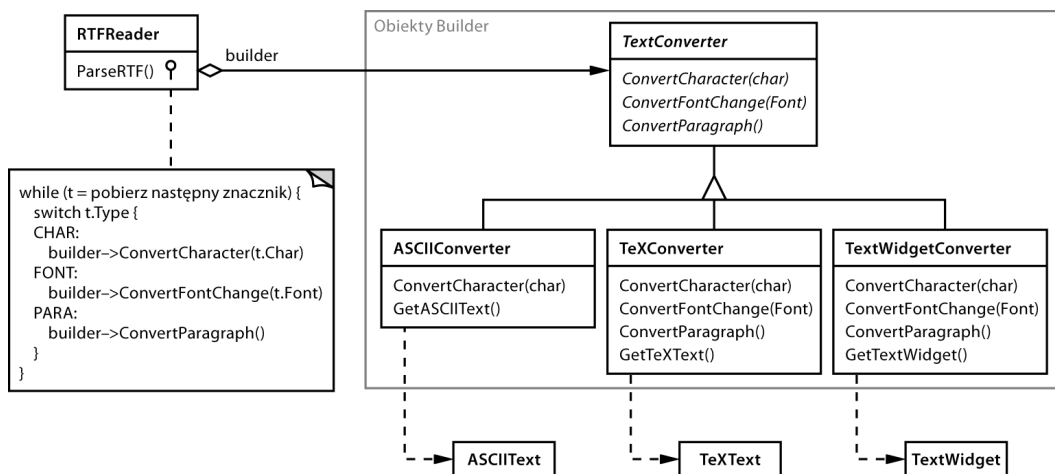

Każda klasa konwertująca przyjmuje mechanizm tworzenia i składania obiektów złożonych oraz ukrywa go za abstrakcyjnym interfejsem. Konwerter jest oddzielony od czytnika odpowiadającego za analizowanie dokumentów RTF.

Wzorec Budowniczy ujmuje wszystkie te relacje. W tym wzorcu każda klasa konwertująca nosi nazwę **builder** (czyli budowniczy), a klasa czytnika to **director** (czyli kierownik). Zastosowanie wzorca Budowniczy w przytoczonym przykładzie powoduje oddzielenie algorytmu interpretującego format tekstowy (czyli parsera dokumentów RTF) od procesu tworzenia i reprezentowania przekształconego dokumentu. Umożliwia to powtórne wykorzystanie algorytmu analizującego z klasy RTFReader do przygotowania innych reprezentacji tekstu z dokumentów RTF. Aby to osiągnąć, wystarczy skonfigurować klasę RTFReader za pomocą innej podklasy klasy TextConverter.

## WARUNKI STOSOWANIA

Wzorec Budowniczy należy używać w następujących sytuacjach:

- ▶ Jeśli algorytm tworzenia obiektu złożonego powinien być niezależny od składników tego obiektu i sposobu ich łączenia.
- ▶ Kiedy proces konstrukcji musi umożliwiać tworzenie różnych reprezentacji generowanego obiektu.

## STRUKTURA

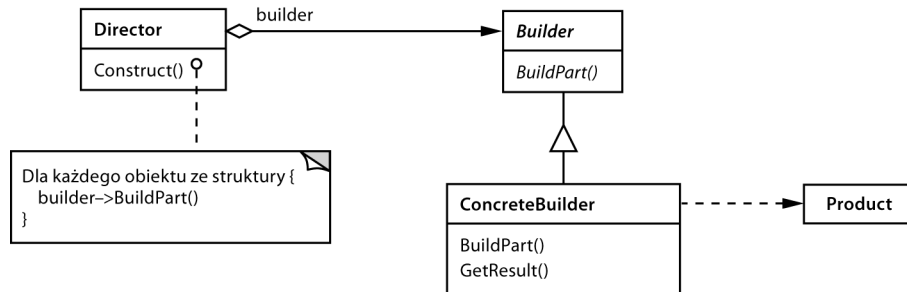

## ELEMENTY

- ▶ **Builder** (TextConverter), czyli budowniczy:
  - określa interfejs abstrakcyjny do tworzenia składników obiektu Product.
- ▶ **ConcreteBuilder** (ASCIIconverter, TeXConverter, TextWidgetConverter), czyli budowniczy konkretny:
  - tworzy i łączy składniki produktu w implementacji interfejsu klasy Builder;
  - definiuje i śledzi generowane reprezentacje;
  - udostępnia interfejs do pobierania produktów (na przykład operacje GetASCIIText i GetTextWidget).

- ▶ **Director** (RTFReader), czyli kierownik:
  - tworzy obiekt za pomocą interfejsu klasy Builder.
- ▶ **Product** (ASCIIText, TeXText, TextWidget):
  - reprezentuje generowany obiekt złożony; klasa ConcreteBuilder tworzy wewnętrzną reprezentację produktu i definiuje proces jej składania;
  - obejmuje klasy definiujące składowe elementy obiektu, w tym interfejsy do łączenia składowych w ostateczną postać obiektu.

## WSPÓLDZIAŁANIE

- ▶ Klient tworzy obiekt Director i konfiguruje go za pomocą odpowiedniego obiektu Builder.
- ▶ Kiedy potrzebne jest utworzenie części produktu, obiekt Director wysyła powiadomienie do obiektu Builder.
- ▶ Obiekt Builder obsługuje żądania od obiektu Director i dodaje części do produktu.
- ▶ Klient pobiera produkt od obiektu Builder.

Poniższy diagram interakcji pokazuje, w jaki sposób klasy Builder i Director współdziałają z klientem.

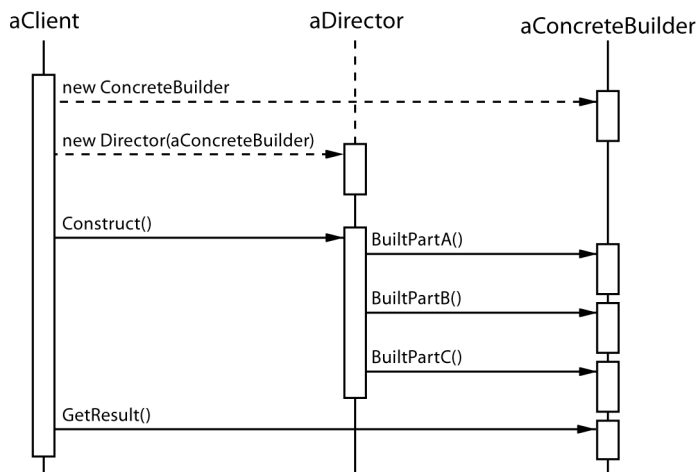

## KONSEKWENCJE

Oto kluczowe konsekwencje zastosowania wzorca Budowniczy:

1. *Możliwość modyfikowania wewnętrznej reprezentacji produktu.* Obiekt Builder udostępnia obiektowi Director interfejs abstrakcyjny do tworzenia produktu. Interfejs ten umożliwia obiektowi Builder ukrycie reprezentacji i wewnętrznej struktury produktu, a także sposobu jego składania. Ponieważ do tworzenia produktu służy interfejs abstrakcyjny, zmiana wewnętrznej reprezentacji produktu wymaga jedynie zdefiniowania obiektu Builder nowego rodzaju.

2. *Odizolowanie reprezentacji od kodu służącego do tworzenia produktu.* Wzorzec Budowniczy pomaga zwiększyć modularność, ponieważ kapsułkuje sposób tworzenia i reprezentowania obiektu złożonego. Klienci nie potrzebują żadnych informacji o klasach definiujących wewnętrzną strukturę produktu, ponieważ klasy te nie występują w interfejsie obiektu `Builder`.

Każdy obiekt `ConcreteBuilder` obejmuje cały kod potrzebny do tworzenia i składania produktów określonego rodzaju. Kod ten wystarczy napisać raz. Następnie można wielokrotnie wykorzystać go w różnych obiektach `Director` do utworzenia wielu odmian obiektu `Product` za pomocą tych samych składników. W przykładzie dotyczącym dokumentów RTF mogliśmy zdefiniować czytnik dokumentów o formacie innym niż RTF, na przykład klasę `SGMLReader`, i użyć tych samych podklas klasy `TextConverter` do wygenerowania reprezentacji dokumentów SGML w postaci obiektów `ASCIIText`, `TeXText` i `TextWidget`.

3. *Większa kontrola nad procesem tworzenia.* Wzorzec Budowniczy — w odróżnieniu od wzorców konstrukcyjnych tworzących produkty w jednym etapie — polega na generowaniu ich krok po kroku pod kontrolą obiektu `Director`. Dopiero po ukończeniu produktu obiekt `Director` odbiera go od obiektu `Builder`. Dlatego interfejs klasy `Builder` w większym stopniu niż inne wzorce konstrukcyjne odzwierciedla proces tworzenia produktów. Zapewnia to pełniejszą kontrolę nad tym procesem, a tym samym i wewnętrzną strukturą gotowego produktu.

## IMPLEMENTACJA

Zwykle w implementacji znajduje się klasa abstrakcyjna `Builder` obejmująca definicję operacji dla każdego komponentu, którego utworzenia może zażądać obiekt `Director`. Domyślnie operacje te nie wykonują żadnych działań. W klasie `ConcreteBuilder` przesłonięte są operacje komponentów, które klasa ta ma generować.

Oto inne związane z implementacją kwestie, które należy rozważyć:

1. *Interfejs do składania i tworzenia obiektów.* Obiekty `Builder` tworzą produkty krok po kroku. Dlatego interfejs klasy `Builder` musi być wystarczająco ogólny, aby umożliwiał konstruowanie produktów każdego rodzaju przez konkretne podklasy klasy `Builder`.

Kluczowa kwestia projektowa dotyczy modelu procesu tworzenia i składania obiektów. Zwykle wystarczający jest model, w którym efekty zgłoszenia żądania konstrukcji są po prostu dołączane do produktu. W przykładzie związanym z dokumentami RTF obiekt `Builder` przekształca i dołącza następny znacznik do wcześniej skonwertowanego tekstu.

Jednak czasem potrzebny jest dostęp do wcześniej utworzonych części produktu. W przykładzie dotyczącym labiryntów, który prezentujemy w punkcie Przykładowy kod, interfejs klasy `MazeBuilder` umożliwia dodanie drzwi między istniejącymi pomieszczeniami. Następnym przykładem, w którym jest to potrzebne, są budowane od dołu do góry struktury drzewiaste, takie jak drzewa składni. Wtedy obiekt `Builder` zwraca węzły podrzędne obiektowi `Director`, który następnie przekazuje je ponownie do obiektu `Builder`, aby ten utworzył węzły nadrzędne.

2. *Dlaczego nie istnieje klasa abstrakcyjna produktów?* W typowych warunkach produkty tworzone przez obiekty `ConcreteBuilder` mają tak odmienną reprezentację, że udostępnienie wspólnej klasy nadrzędnej dla różnych produktów przynosi niewielkie korzyści. W przykładzie dotyczącym dokumentów RTF obiekty `ASCIIText` i `TextWidget` prawdopodobnie nie będą miały wspólnego interfejsu ani też go nie potrzebują. Ponieważ klienci zwykle konfiguruje obiekt `Director` za pomocą odpowiedniego obiektu `ConcreteBuilder`, klient potrafi określić, która podklasa konkretna klasy `Builder` jest używana, i na tej podstawie obsługuje dostępne produkty.
3. *Zastosowanie pustych metod domyślnych w klasie `Builder`.* W języku C++ metody służące do tworzenia obiektów celowo nie są deklarowane jako czysto wirtualne funkcje składowe. W zamian definiuje się je jako puste metody, dzięki czemu w klientach trzeba przesłonić tylko potrzebne operacje.

## PRZYKŁADOWY KOD

Zdefiniujmy nową wersję funkcji składowej `CreateMaze` (s. 90). Będzie ona przyjmować jako argument obiekt budujący klasy `MazeBuilder`.

Klasa `MazeBuilder` definiuje poniższy interfejs służący do tworzenia labiryntów:

```
class MazeBuilder {
public:
    virtual void BuildMaze() { }
    virtual void BuildRoom(int room) { }
    virtual void BuildDoor(int roomFrom, int roomTo) { }
    virtual Maze* GetMaze() { return 0; }
protected:
    MazeBuilder();
};
```

Ten interfejs pozwala utworzyć trzy elementy: (1) labirynt, (2) pomieszczenia o określonym numerze i (3) drzwi między ponumerowanymi pokojami. Operacja `GetMaze` zwraca labirynt klientowi. W podklasach klasy `MazeBuilder` należy ją przesłonić, aby zwracały one generowany przez siebie labirynt.

Wszystkie związane z budowaniem labiryntu operacje klasy `MazeBuilder` domyślnie nie wykonują żadnych działań. Jednak nie są zadeklarowane jako czysto wirtualne, dzięki czemu w klasach pochodnych wystarczy przesłonić tylko potrzebne metody.

Po utworzeniu interfejsu klasy `MazeBuilder` można zmodyfikować funkcję składową `CreateMaze`, aby przyjmowała jako parametr obiekt tej klasy:

```
Maze* MazeGame::CreateMaze (MazeBuilder& builder) {
    builder.BuildMaze();

    builder.BuildRoom(1);
    builder.BuildRoom(2);
    builder.BuildDoor(1, 2);

    return builder.GetMaze();
}
```

Porównajmy tę wersję operacji `CreateMaze` z jej pierwowzorem. Warto zauważyć, w jaki sposób w budowniczym ukryto wewnętrzną reprezentację labiryntu — czyli klasy z definicjami pomieszczeń, drzwi i ścian — i jak elementy te są składane w gotowy labirynt. Można się domyślić, że istnieją klasy reprezentujące pomieszczenia i drzwi, jednak w kodzie nie ma wskazówek dotyczących klasy związanej ze ścianami. Ułatwia to zmianę reprezentacji labiryntu, ponieważ nie trzeba modyfikować kodu żadnego z klientów używających klasy `MazeBuilder`.

Wzorec Budowniczy — podobnie jak inne wzorce konstrukcyjne — kapsułkuje tworzenie obiektów. Tutaj służy do tego interfejs zdefiniowany w klasie `MazeBuilder`. Oznacza to, że możemy wielokrotnie wykorzystać tę klasę do tworzenia labiryntów różnego rodzaju. Przykładem na to jest operacja `CreateComplexMaze`:

```
Maze* MazeGame::CreateComplexMaze (MazeBuilder& builder) {
    builder.BuildRoom(1);
    // ...
    builder.BuildRoom(1001);

    return builder.GetMaze();
}
```

Warto zauważyć, że klasa `MazeBuilder` nie tworzy labiryntu. Służy ona głównie do definiowania interfejsu do generowania labiryntów. Puste implementacje znajdują się w niej dla wygody programisty, natomiast potrzebne działania wykonują podklasy klasy `MazeBuilder`.

Podklasa `StandardMazeBuilder` to implementacja służąca do tworzenia prostych labiryntów. Zapisuje ona budowany labirynt w zmiennej `_currentMaze`.

```
class StandardMazeBuilder : public MazeBuilder {
public:
    StandardMazeBuilder();

    virtual void BuildMaze();
    virtual void BuildRoom(int);
    virtual void BuildDoor(int, int);

    virtual Maze* GetMaze();
private:
    Direction CommonWall(Room*, Room*);
    Maze* _currentMaze;
};
```

`CommonWall` to operacja narzędziowa określająca kierunek standardowej ściany pomiędzy dwoma pomieszczeniami.

Konstruktor `StandardMazeBuilder` po prostu inicjuje zmienną `_currentMaze`.

```
StandardMazeBuilder::StandardMazeBuilder () {
    _currentMaze = 0;
}
```

Operacja `BuildMaze` tworzy egzemplarz klasy `Maze`, który pozostałe operacje składają i ostatecznie zwracają do klienta (za to odpowiada operacja `GetMaze`).

```

void StandardMazeBuilder::BuildMaze () {
    _currentMaze = new Maze;
}

Maze* StandardMazeBuilder::GetMaze () {
    return _currentMaze;
}

```

Operacja BuildRoom tworzy pomieszczenie i ściany wokół niego.

```

void StandardMazeBuilder::BuildRoom (int n) {
    if (!_currentMaze->RoomNo(n)) {
        Room* room = new Room(n);
        _currentMaze->AddRoom(room);

        room->SetSide(North, new Wall);
        room->SetSide(South, new Wall);
        room->SetSide(East, new Wall);
        room->SetSide(West, new Wall);
    }
}

```

Aby utworzyć drzwi między dwoma pomieszczeniami, obiekt StandardMazeBuilder wyszukuje w labiryncie odpowiednie pokoje i łączącą je ścianę.

```

void StandardMazeBuilder::BuildDoor (int n1, int n2) {
    Room* r1 = _currentMaze->RoomNo(n1);
    Room* r2 = _currentMaze->RoomNo(n2);
    Door* d = new Door(r1, r2);

    r1->SetSide(CommonWall(r1,r2), d);
    r2->SetSide(CommonWall(r2,r1), d);
}

```

Klienci mogą teraz użyć do utworzenia labiryntu operacji CreateMaze wraz z obiektem StandardMazeBuilder.

```

Maze* maze;
MazeGame game;
StandardMazeBuilder builder;

game.CreateMaze(builder);
maze = builder.GetMaze();

```

Moglibyśmy umieścić wszystkie operacje klasy StandardMazeBuilder w klasie Maze i pozwolić każdemu obiektowi Maze, aby samodzielnie utworzył swój egzemplarz. Jednak zmniejszenie klasy Maze sprawia, że łatwiej będzie ją zrozumieć i zmodyfikować, a wyodrębnienie z niej klasy StandardMazeBuilder nie jest trudne. Co jednak najważniejsze, rozdzielanie tych klas pozwala utworzyć różnorodne obiekty z rodziny MazeBuilder, z których każdy używa innych klas do generowania pomieszczeń, ścian i drzwi.



CountingMazeBuilder to bardziej wymyślna podklasa klasy MazeBuilder. Budowniczo wie tego typu w ogóle nie tworzą labiryntów, a jedynie zliczają utworzone komponenty różnych rodzajów.

```
class CountingMazeBuilder : public MazeBuilder {
public:
    CountingMazeBuilder();

    virtual void BuildMaze();
    virtual void BuildRoom(int);
    virtual void BuildDoor(int, int);
    virtual void AddWall(int, Direction);

    void GetCounts(int&, int&) const;
private:
    int _doors;
    int _rooms;
};
```

Konstruktor inicjuje liczniki, a przesłonięte operacje klasy MazeBuilder w odpowiedni sposób powiększają ich wartość.

```
CountingMazeBuilder::CountingMazeBuilder () {
    _rooms = _doors = 0;
}

void CountingMazeBuilder::BuildRoom (int) {
    _rooms++;
}

void CountingMazeBuilder::BuildDoor (int, int) {
    _doors++;
}

void CountingMazeBuilder::GetCounts (
    int& rooms, int& doors
) const {
    rooms = _rooms;
    doors = _doors;
}
```

Klient może korzystać z klasy CountingMazeBuilder w następujący sposób:

```
int rooms, doors;
MazeGame game;
CountingMazeBuilder builder;

game.CreateMaze(builder);
builder.GetCounts(rooms, doors);

cout << "Liczba pomieszczeń w labiryncie to "
      << rooms << ", a liczba drzwi wynosi "
      << doors << "." << endl;
```

## ZNANE ZASTOSOWANIA

Aplikacja do konwersji dokumentów RTF pochodzi z platformy ET++ [WGM88]. Jej część służąca do obsługi tekstu wykorzystuje budowniczego do przetwarzania tekstu zapisanego w formacie RTF.

Wzorzec Budowniczy jest często stosowany w języku Smalltalk-80 [Par90]:

- ▶ Klasa Parser w podsystemie odpowiedzialnym za kompilację pełni funkcję kierownika i przyjmuje jako argument obiekt ProgramNodeBuilder. Obiekt Parser za każdym razem, kiedy rozpozna daną konstrukcję składniową, wysyła do powiązanego z nim obiektu ProgramNodeBuilder powiadomienie. Kiedy parser kończy działanie, żąda od budowniczego utworzenia drzewa składni i przekazuje je klientowi.
- ▶ ClassBuilder to budowniczy, którego klasy używają do tworzenia swoich podklas. W tym przypadku klasa jest zarówno kierownikiem, jak i produktem.
- ▶ ByteCodeStream to budowniczy, który tworzy skompilowaną metodę w postaci tablicy bajtów. Klasa ByteCodeStream to przykład niestandardowego zastosowania wzorca Budowniczy, ponieważ generowany przez nią obiekt złożony jest kodowany jako tablica bajtów, a nie jako zwykły obiekt języka Smalltalk. Jednak interfejs klasy ByteCodeStream jest typowy dla budowniczych i łatwo można zastąpić tę klasę inną, reprezentującą programy jako obiekty składowe.

Platforma Service Configurator wchodząca w skład środowiska Adaptive Communications Environment korzysta z budowniczych do tworzenia komponentów usług sieciowych dołączanych do serwera w czasie jego działania [SS94]. Komponenty te są opisane w języku konfiguracyjnym analizowanym przez parser LALR(1). Akcje semantyczne parsera powodują wykonanie operacji na budowniczym, który dodaje informacje do komponentu usługowego. W tym przykładzie parser pełni funkcję kierownika.

## POWIĄZANE WZORCE

Fabryka abstrakcyjna (s. 101) przypomina wzorzec Budowniczy, ponieważ też może służyć do tworzenia obiektów złożonych. Główna różnica między nimi polega na tym, że wzorzec Budowniczy opisuje przede wszystkim tworzenie obiektów złożonych krok po kroku. We wzorcu Fabryka abstrakcyjna nacisk położony jest na rodziny obiektów-produktów (zarówno prostych, jak i złożonych). Budowniczy zwraca produkt w ostatnim kroku, natomiast we wzorcu Fabryka abstrakcyjna produkt jest udostępniany natychmiast.

Budowniczy często służy do tworzenia kompozytów (s. 170).

---

**FABRYKA ABSTRAKCYJNA (ABSTRACT FACTORY)**  *obiektowy, konstrukcyjny* 

---

**PRZEZNACZENIE**

Udostępnia interfejs do tworzenia rodzin powiązanych ze sobą lub zależnych od siebie obiektów bez określania ich klas konkretnych.

**INNE NAZWY**

Zestaw (ang. *kit*).

**UZASADNIENIE**

Zastanówmy się nad pakietem narzędziowym do tworzenia interfejsów użytkownika, obsługującym różne standardy wyglądu i działania (na przykład Motif i Presentation Manager). Poszczególne standardy wyznaczają różny wygląd i inne zachowanie widgetów interfejsu użytkownika, takich jak paski przewijania, okna i przyciski. Aby aplikacja była przenośna między różnymi standardami, nie należy zapisywać w niej na stałe określonego wyglądu i sposobu działania widgetów. Tworzenie określających te aspekty egzemplarzy klas w różnych miejscach aplikacji utrudnia późniejszą zmianę jej wyglądu i zachowania.

Możemy rozwiązać ten problem przez zdefiniowanie klasy abstrakcyjnej *WidgetFactory* i zadeklarowanie w niej interfejsu do tworzenia podstawowych widgetów. Należy przygotować też klasy abstrakcyjne dla poszczególnych rodzajów widgetów oraz podklasy konkretne z implementacją określonych standardów wyglądu i działania. Interfejs klasy *WidgetFactory* obejmuje operacje, które zwracają nowe obiekty dla klas abstrakcyjnych reprezentujących poszczególne widgety. Klienci wywołują te operacje, aby otrzymać egzemplarze widgetów, ale nie wiedzą, której klasy konkretnej używają. Dlatego klienci pozostają niezależne od stosowanego standardu wyglądu i działania.

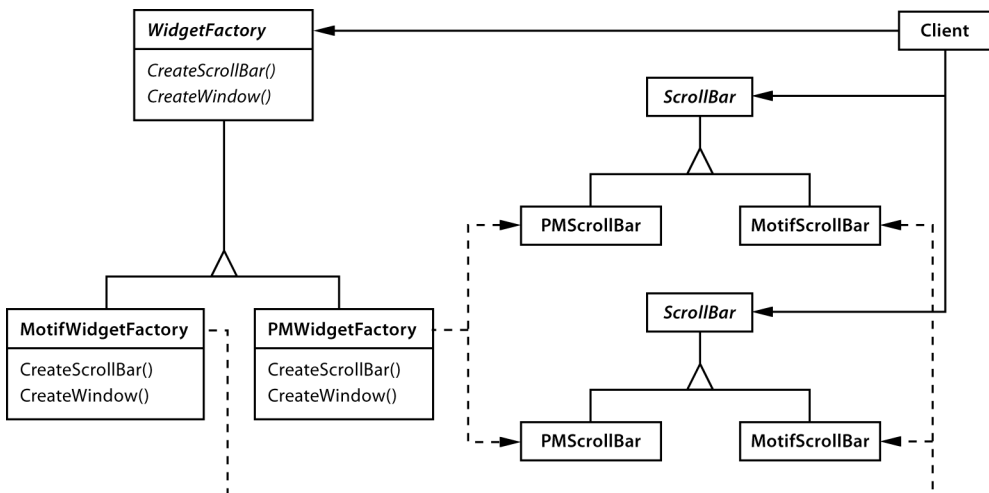

Dla każdego standardu wyglądu i działania istnieje podklasa konkretna klasy `WidgetFactory`. W każdej takiej podklasie zaimplementowane są operacje do tworzenia widgetów odpowiednich dla danego standardu. Na przykład operacja `CreateScrollBar` klasy `MotifWidgetFactory` tworzy i zwraca egzemplarz paska przewijania zgodnego ze standardem Motif, natomiast odpowiadająca jej operacja klasy `PMWidgetFactory` tworzy pasek przewijania dla standardu Presentation Manager. Klienci tworzą widżety wyłącznie za pośrednictwem interfejsu klasy `WidgetFactory` i nie znają klas z implementacjami widgetów dla określonych standardów wyglądu i działania. Oznacza to, że klienci muszą być zgodne tylko z interfejsem klasy abstrakcyjnej, a nie z konkretnymi klasami konkretnymi.

Klasa `WidgetFactory` wymusza ponadto zależności między klasami konkretnymi widgetów. Pasek przewijania standardu Motif należy używać wraz z przyciskiem i edytorem tekstu zgodnymi z tym standardem. Ograniczenie to jest wymuszane automatycznie (jest to skutek zastosowania klasy `MotifWidgetFactory`).

## WARUNKI STOSOWANIA

Wzorec Fabryka abstrakcyjna należy stosować w następujących warunkach:

- ▶ Kiedy system powinien być niezależny od sposobu tworzenia, składania i reprezentowania jego produktów.
- ▶ Jeśli system należy skonfigurować za pomocą jednej z wielu rodzin produktów.
- ▶ Jeżeli powiązane obiekty-produkty z jednej rodziny są zaprojektowane do wspólnego użytku i trzeba wymusić jednoczesne korzystanie z tych obiektów.
- ▶ Kiedy programista chce udostępnić klasę biblioteczną produktów i ujawnić jedynie ich interfejsy, a nie implementacje.

## STRUKTURA

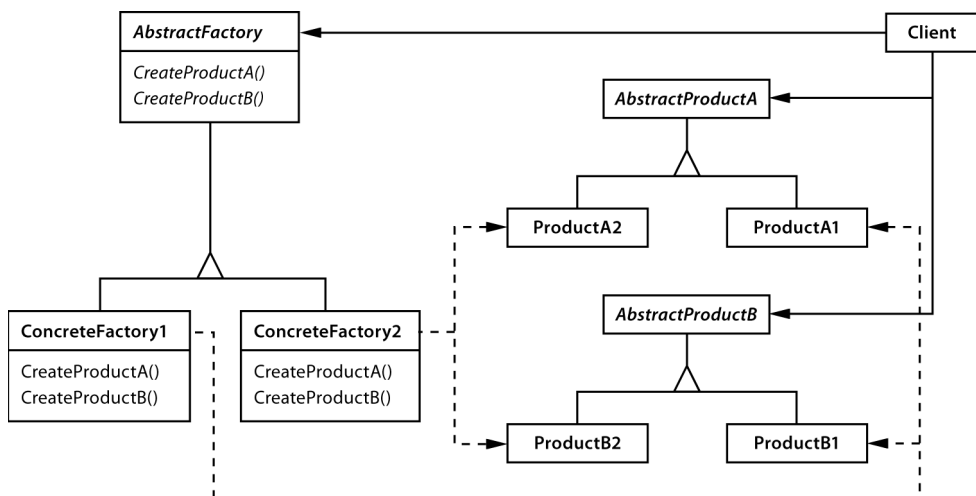

## ELEMENTY

- ▶ AbstractFactory (WidgetFactory), czyli fabryka abstrakcyjna:
  - obejmuje deklarację interfejsu z operacjami tworzącymi produkty abstrakcyjne.
- ▶ ConcreteFactory (MotifWidgetFactory, PMWidgetFactory), czyli fabryka konkretna:
  - obejmuje implementację operacji tworzących produkty konkretne.
- ▶ AbstractProduct (Window, ScrollBar), czyli produkt abstrakcyjny:
  - obejmuje deklarację interfejsu dla produktów określonego typu.
- ▶ ConcreteProduct (MotifWindow, MotifScrollBar), czyli produkt konkretny:
  - definiuje obiekt-produkt tworzony przez odpowiadającą mu fabrykę konkretną;
  - obejmuje implementację interfejsu klasy AbstractProduct.
- ▶ Client:
  - korzysta jedynie z interfejsów zadeklarowanych w klasach AbstractFactory i AbstractProduct.

## WSPÓLDZIAŁANIE

- ▶ W czasie wykonywania programu powstaje zwykle jeden egzemplarz klasy ConcreteFactory. Ta fabryka konkretna tworzy obiekty-produkty o określonej implementacji. Aby wygenerować różne obiekty-produkty, klienci muszą użyć odmiennych fabryk konkretnych.
- ▶ Klasa AbstractFactory przekazuje tworzenie obiektów-produktów do swojej podklasy ConcreteFactory.

## KONSEKWENCJE

Wzorzec Fabryka abstrakcyjna ma następujące zalety i wady:

1. *Izoluje klasy konkretne.* Wzorzec Fabryka abstrakcyjna pomaga kontrolować klasy obiektów tworzonych przez aplikację. Ponieważ fabryka kapsułkuje zadanie i proces tworzenia obiektów-produktów, izoluje klienty od klas zawierających implementację. Klienci manipulują egzemplarzami tych klas za pośrednictwem interfejsów abstrakcyjnych. Nazwy klas produktów są odizolowane w implementacji fabryki konkretnej i nie pojawiają się w kodzie klienckim.
2. *Ułatwia zastępowanie rodzin produktów.* Klasa fabryki konkretnej pojawia się w aplikacji tylko raz — w miejscu tworzenia jej egzemplarza. Dlatego łatwo jest zmienić fabrykę konkretną wykorzystywaną przez aplikację. Aby użyć w programie innego zestawu produktów, wystarczy podać inną fabrykę konkretną. Ponieważ fabryka abstrakcyjna tworzy kompletną rodzinę produktów, jednocześnie zmieniana jest cała taka rodzina. W przykładowym interfejsie użytkownika można zastąpić widżety standardu Motif widżetami standardu Presentation Manager w prosty sposób — przez podmianę odpowiednich obiektów-fabryk i odtworzenie interfejsu.

3. *Ułatwia zachowanie spójności między produktami.* Jeśli obiekty-produkty z danej rodziny są zaprojektowane tak, aby używać ich razem, ważne jest, aby aplikacja w danym momencie korzystała z obiektów z tylko jednej rodziny. Klasa `AbstractFactory` pozwala w łatwy sposób wymusić to ograniczenie.
4. *Utrudnia dodawanie obsługi produktów nowego rodzaju.* Rozszerzanie fabryk abstrakcyjnych w celu tworzenia produktów nowego typu nie jest proste. Wynika to z tego, że w interfejsie klasy `AbstractFactory` na stałe zapisany jest zestaw produktów, które można utworzyć. Aby dodać obsługę produktów nowego rodzaju, trzeba rozszerzyć interfejs fabryki, co wymaga zmodyfikowania klasy `AbstractFactory` i wszystkich jej podklas. Jedno z rozwiązań tego problemu omawiamy w punkcie Implementacja.

## IMPLEMENTACJA

Oto kilka technik przydatnych przy implementowaniu wzorca Fabryka abstrakcyjna.

1. *Fabryki jako singletony.* W aplikacji zwykle potrzebny jest tylko jeden egzemplarz klasy `ConcreteFactory` na każdą rodzinę produktów. Dlatego zazwyczaj najlepiej jest implementować takie klasy zgodnie ze wzorcem Singleton (s. 130).
2. *Tworzenie produktów.* Klasa `AbstractFactory` obejmuje jedynie deklarację interfejsu do tworzenia produktów. To podklasy `ConcreteProduct` odpowiadają za ich generowanie. Najczęściej definiowana jest w tym celu metoda wytwórcza (zobacz wzorec Metoda wytwórcza, s. 110) dla każdego produktu. W fabryce konkretnej generowane produkty są określane przez przesłonięcie metody fabrycznej dla każdego z tych produktów. Choć taka implementacja jest prosta, wymaga przygotowania dla każdej rodziny produktów nowej podklasy konkretnej reprezentującej fabrykę, nawet jeśli różnice między poszczególnymi rodzinami są niewielkie.

Jeśli aplikacja może obejmować wiele rodzin produktów, fabrykę konkretną można zaimplementować za pomocą wzorca Prototyp (s. 120). Fabryka konkretna jest wtedy inicjowana za pomocą prototypowego egzemplarza każdego produktu z rodziny i tworzy nowe produkty przez klonowanie ich prototypów. Podejście oparte na wzorcu Prototyp pozwala wyeliminować konieczność tworzenia dla każdej rodziny produktów nowej klasy konkretnej reprezentującej fabrykę.

Oto sposób na zaimplementowanie fabryki opartej na wzorcu Prototyp w języku Smalltalk. Fabryka konkretna przechowuje klonowane prototypy w słowniku o nazwie `partCatalog`. Metoda `make`: pobiera prototyp i klonuje go:

```
make: partName
  ^ (partCatalog at: partName) copy
```

Fabryka konkretna obejmuje metodę do dodawania elementów do katalogu:

```
addPart: partTemplate named: partName
  partCatalog at: partName put: partTemplate
```

Prototypy są dodawane do fabryki przez wskazanie ich za pomocą symbolu:

```
aFactory addPart: aPrototype named: #ACMEWidget
```

W językach, w których klasy są traktowane jak standardowe obiekty (na przykład w językach Smalltalk i Objective C), można zastosować pewną odmianę podejścia opartego na wzorcu Prototyp. W tych językach klasy można uznać za uproszczone fabryki tworzące produkty tylko jednego rodzaju. W tworzącej produkty fabryce konkretnej można przypisać do zmiennych *klasy* (podobnie jak prototypy). Te klasy będą tworzyć nowe egzemplarze na rzecz fabryki konkretnej. Aby zdefiniować nową fabrykę, należy zainicjować egzemplarz fabryki konkretnej za pomocą *klas* produktów, zamiast tworzyć podklasę. To podejście pozwala wykorzystać specyficzne cechy języków, natomiast podstawowe rozwiązanie oparte na wzorcu Prototyp jest niezależne od języka.

Wersja oparta na klasach — podobnie jak opisane właśnie fabryki oparte na wzorcu Prototyp napisane w języku Smalltalk — ma jedną zmienną egzemplarza (*partCatalog*). Jest to słownik, którego kluczami są nazwy poszczególnych elementów. Zmienna *partCatalog* nie przechowuje przeznaczonych do sklonowania prototypów, ale klasy produktów. Nowa wersja metody *make*: wygląda tak:

```
make: partName
    ^ (partCatalog at: partName) new
```

3. *Definiowanie rozszerzalnych fabryk.* W klasie *AbstractFactory* zwykle zdefiniowane są różne operacje dla wszystkich rodzajów produktów generowanych przez tę klasę. Rodzaje produktów są określone w sygnaturach operacji. Dodanie produktu nowego rodzaju wymaga zmodyfikowania interfejsu klasy *AbstractFactory* i wszystkich klas od niego zależnych.

Elastyczniejszy (choć mniej bezpieczny) projekt wymaga dodania parametru do operacji tworzących obiekty. Ten parametr określa rodzaj generowanego obiektu. Jako parametru można użyć identyfikatora klasy, liczby całkowitej, łańcucha znaków lub dowolnego innego elementu identyfikującego rodzaj produktu. W tym podejściu klasa *AbstractFactory* potrzebuje jedynie pojedynczej operacji *Make* z parametrem określającym rodzaj tworzonego obiektu. Tej techniki użyliśmy w omówionych wcześniej fabrykach abstrakcyjnych opartych na wzorcu Prototyp lub klasie.

Tę wersję łatwiej jest stosować w językach z dynamiczną kontrolą typów (takich jak Smalltalk) niż w językach ze statyczną kontrolą typów (na przykład C++). W języku C++ rozwiązania tego można użyć tylko wtedy, jeśli wszystkie obiekty mają tę samą abstrakcyjną klasę bazową lub gdy klient, który zażądał produktów, może bezpiecznie przekształcić ich typ na właściwy. W punkcie Implementacja poświęconym wzorcowi Metoda wytwórcza (s. 110) pokazujemy, jak zaimplementować takie sparametryzowane operacje w języku C++.

Jednak nawet kiedy przekształcanie na właściwy typ nie jest konieczne, pozostaje do rozwiązania pewien problem — wszystkie produkty przekazywane do klienta mają *ten sam* abstrakcyjny interfejs określony przez zwracany typ. Dlatego klient nie może rozróżnić klas produktów ani dokonywać bezpiecznych założeń na ich temat. Jeśli klient musi wykonać operacje specyficzne dla podklasy, nie będzie mógł uzyskać dostępu do nich za pośrednictwem abstrakcyjnego interfejsu. Choć klient może przeprowadzić rzutowanie w dół (na przykład za pomocą instrukcji *dynamic\_cast* w języku C++), nie zawsze jest to wykonalne lub bezpieczne, ponieważ operacja ta może zakończyć się niepowodzeniem. Jest to typowy koszt utworzenia wysoce elastycznego i rozszerzalnego interfejsu.

## PRZYKŁADOWY KOD

Zastosujmy wzorec Fabryka abstrakcyjna do utworzenia labiryntów opisanych w początkowej części rozdziału.

Klasa MazeFactory służy do tworzenia elementów labiryntów — pomieszczeń, ścian i drzwi między pokojami. Można użyć jej w programie, który wczytuje plany labiryntów z pliku i tworzy odpowiednie labirynty. Ponadto można wykorzystać ją w aplikacji generującej labirynty w sposób losowy. Programy, które tworzą labirynty, przyjmują obiekt MazeFactory jako argument, dzięki czemu programista może określić generowane pomieszczenia, ściany i drzwi.

```
class MazeFactory {
public:
    MazeFactory();

    virtual Maze* MakeMaze() const
        { return new Maze; }
    virtual Wall* MakeWall() const
        { return new Wall; }
    virtual Room* MakeRoom(int n) const
        { return new Room(n); }
    virtual Door* MakeDoor(Room* r1, Room* r2) const
        { return new Door(r1, r2); }
};
```

Przypomnijmy, że funkcja składowa CreateMaze (s. 90) tworzy mały labirynt składający się z dwóch pomieszczeń i drzwi między nimi. W tej funkcji nazwy klas zapisane są na stałe, co utrudnia generowanie labiryntów o różnych elementach.

Oto wersja operacji CreateMaze, w której rozwiązaliśmy ten problem przez zastosowanie obiektu MazeFactory jako parametru:

```
Maze* MazeGame::CreateMaze (MazeFactory& factory) {
    Maze* aMaze = factory.MakeMaze();
    Room* r1 = factory.MakeRoom(1);
    Room* r2 = factory.MakeRoom(2);
    Door* aDoor = factory.MakeDoor(r1, r2);

    aMaze->AddRoom(r1);
    aMaze->AddRoom(r2);

    r1->SetSide(North, factory.MakeWall());
    r1->SetSide(East, aDoor);
    r1->SetSide(South, factory.MakeWall());
    r1->SetSide(West, factory.MakeWall());

    r2->SetSide(North, factory.MakeWall());
    r2->SetSide(East, factory.MakeWall());
    r2->SetSide(South, factory.MakeWall());
    r2->SetSide(West, aDoor);

    return aMaze;
}
```



Możemy utworzyć klasę `EnchantedMazeFactory` (fabrykę magicznych labiryntów) jako podklasę klasy `MazeFactory`. Klasa `EnchantedMazeFactory` powinna przesłaniać kilka funkcji składowych i zwracać różne podklasy klas `Room`, `Wall` itd.

```
class EnchantedMazeFactory : public MazeFactory {
public:
    EnchantedMazeFactory();

    virtual Room* MakeRoom(int n) const
        { return new EnchantedRoom(n, CastSpell()); }

    virtual Door* MakeDoor(Room* r1, Room* r2) const
        { return new DoorNeedingSpell(r1, r2); }

protected:
    Spell* CastSpell() const;
};
```

Teraz założymy, że chcemy utworzyć grę z labiryntem, w której w pomieszczeniach mogą znajdować się bomby. Jeśli bomba wybuchnie, uszkodzi co najmniej ściany. Możemy dodać podklasę klasy `Room` służącą do rejestrowania, czy w pokoju znajduje się bomba i czy już wybuchła. Potrzebna będzie też podklasa klasy `Wall` do śledzenia uszkodzeń ścian. Nazwijmy te klasy `RoomWithABomb` i `BombedWall`.

Ostatnia klasa, którą zdefiniujemy, to `BombedMazeFactory`. Jest to podklasa klasy `MazeFactory` gwarantująca, że ściany to obiekty `BombedWall`, a pomieszczenia to obiekty `RoomWithABomb`. W klasie `BombedMazeFactory` trzeba przesłonić tylko dwie funkcje:

```
Wall* BombedMazeFactory::MakeWall () const {
    return new BombedWall;
}

Room* BombedMazeFactory::MakeRoom(int n) const {
    return new RoomWithABomb(n);
}
```

Aby zbudować prosty labirynt zawierający bomby, wystarczy wywołać operację `CreateMaze` i przekazać do niej obiekt klasy `BombedMazeFactory`.

```
MazeGame game;
BombedMazeFactory factory;

game.CreateMaze( factory );
```

Operacja `CreateMaze` może przyjmować także egzemplarz klasy `EnchantedMazeFactory`, jeśli ma utworzyć magiczny labirynt.

Zauważmy, że klasa `MazeFactory` jest jedynie kolekcją metod wytwórczych. Jest to najczęściej stosowany sposób implementowania wzorca Fabryka abstrakcyjna. Ponadto warto zwrócić uwagę na to, że klasa `MazeFactory` nie jest abstrakcyjna. Dlatego pełni jednocześnie funkcje klas `AbstractFactory` oraz `ConcreteFactory`. Jest to następną często używaną implementacją w prostych zastosowaniach wzorca Fabryka abstrakcyjna. Ponieważ `MazeFactory` to klasa konkretna składająca się w całości z metod wytwórczych, łatwo jest utworzyć nową klasę tego rodzaju przez utworzenie podklasy i przesłonięcie operacji, które trzeba zmodyfikować.

W operacji CreateMaze wykorzystaliśmy operację SetSide obiektów Room do określenia stron w tych obiektach. Jeśli operacja CreateMaze tworzy pomieszczenia za pomocą klasy BombedMazeFactory, labirynt będzie składał się z obiektów RoomWithABomb ze stronami typu BombedWall. Jeśli obiekt RoomWithABomb będzie musiał uzyskać dostęp do specyficznej dla podklasy składowej obiektu BombedWall, konieczne będzie rzutowanie referencji do ścian z typu Wall\* na BombedWall\*. To rzutowanie w dół jest bezpieczne, jeśli argument *rzeczywiście* ma typ BombedWall. Jest to pewne, jeżeli ściany są zbudowane wyłącznie za pomocą klasy BombedMazeFactory.

Języki z dynamiczną kontrolą typu, na przykład Smalltalk, oczywiście nie wymagają rzutowania w dół, jednak mogą generować błędy czasu wykonania, jeśli natrafią na obiekt Wall w miejscu, gdzie oczekują *podklasy* klasy Wall. Wykorzystanie przy tworzeniu ścian wzorca Fabryka abstrakcyjna pomaga zapobiec podobnym błędom czasu wykonania, ponieważ mamy wtedy pewność, że program utworzy ściany określonego typu.

Rozważmy wersję klasy MazeFactory w języku Smalltalk. Obejmuje ona jedną operację make, która przyjmuje jako parametr rodzaj generowanego obiektu. Ponadto fabryka konkretna przechowuje klasy tworzonych produktów.

Najpierw należy napisać odpowiednik operacji CreateMaze w języku Smalltalk:

```
CreateMaze: aFactory
  | room1 room2 aDoor |
  room1 := (aFactory make: #room) number: 1.
  room2 := (aFactory make: #room) number: 2.
  aDoor := (aFactory make: #door) from: room1 to: room2.
  room1 atSide: #tnorth put: (aFactory make: #wall).
  room1 atSide: #east put: aDoor.
  room1 atSide: #tsouth put: (aFactory make: #wall).
  room1 atSide: #twest put: (aFactory make: #wall).
  room2 atSide: #north put: (aFactory make: #wall).
  room2 atSide: #east put: (aFactory make: #wall).
  room2 atSide: #tsouth put: (aFactory make: #wall).
  room2 atSide: #twest put: aDoor.
  ^ Maze new addRoom: room1; addRoom: room2; yourself
```

Klasa MazeFactory — jak opisaliśmy to w punkcie Implementacja — wymaga tylko jednej zmiennej egzemplarza, partCatalog, aby udostępnić katalog, którego kluczami są klasy komponentów labiryntu. Przypomnijmy też, jak zaimplementowaliśmy metodę make:.

```
make: partName
  ^ (partCatalog at: partName) new
```

Teraz można utworzyć obiekt MazeFactory i wykorzystać go do zaimplementowania operacji createMaze. Do utworzenia fabryki posłuży metoda createMazeFactory klasy MazeGame.

```
createMazeFactory
  ^ (MazeFactory new
    addPart: Wall named: #wall;
    addPart: Room named: #room;
    addPart: Door named: #door;
    yourself)
```

Obiekty `BombedMazeFactory` i `EnchantedMazeFactory` są tworzone przez powiązanie różnych klas z odpowiednimi kluczami. Na przykład obiekt `EnchantedMazeFactory` można utworzyć tak:

```
createMazeFactory
  ^ (MazeFactory new
    addPart: Wall named: #wall;
    addPart: EnchantedRoom named: #room;
    addPart: DoorNeedingSpell named: #door;
    yourself)
```

## ZNANE ZASTOSOWANIA

W pakiecie `InterViews` do określania klas `AbstractFactory` służy przyrostek `Kit` [Lin92]. Pakiet ten obejmuje definicje fabryk abstrakcyjnych `WidgetKit` i `DialogKit` generujących obiekty interfejsu użytkownika specyficzne dla danego standardu wyglądu i działania. Pakiet `InterViews` obejmuje też klasę `LayoutKit`, która w zależności od wybranego układu tworzy różne obiekty złożone. Na przykład układ poziomy może wymagać zastosowania odmiennych obiektów złożonych w zależności od orientacji dokumentu (pionowej lub poziomej).

W platformie `ET++` [WGM88] wzorzec Fabryka abstrakcyjna zastosowano do zapewnienia przenośności rozwiązań między różnymi systemami okienkowymi (na przykład `X Windows` i `SunView`). Abstrakcyjna klasa bazowa `WindowSystem` definiuje interfejs do tworzenia obiektów reprezentujących zasoby systemów okienkowych (interfejs ten obejmuje na przykład operacje `MakeWindow`, `MakeFont`, `MakeColor` itd.). W podklasach konkretnych interfejs ten jest zaimplementowany dla określonych systemów okienkowych. W czasie wykonywania programu platforma `ET++` tworzy egzemplarz podklasy konkretnej klasy `WindowSystem`, a egzemplarz ten generuje obiekty konkretne reprezentujące zasoby systemowe.

## POWIĄZANE WZORCE

Fabryki abstrakcyjne często są implementowane za pomocą metod wytwórczych (Metoda wytwórcza, s. 110), jednak można wykorzystać do tego także wzorzec Prototyp (s. 120).

Fabryki konkretne są często singletonami (Singleton, s. 130).

## METODA WYTWÓRCZA (FACTORY METHOD)

*klasowy, konstrukcyjny*

### PRZEZNACZENIE

Określa interfejs do tworzenia obiektów, przy czym umożliwia podklasom wyznaczenie klasy danego obiektu. Metoda wytwórcza umożliwia klasom przekazanie procesu tworzenia egzemplarzy podklasom.

### INNE NAZWY

Konstruktor wirtualny (ang. *virtual constructor*).

### UZASADNIENIE

W platformach klasy abstrakcyjne służą do definiowania i podtrzymywania relacji między obiektami. Platforma często odpowiada także za tworzenie obiektów.

Zastanówmy się nad platformą dla aplikacji potrafiących wyświetlać wiele dokumentów. Dwie kluczowe abstrakcje w tej platformie to klasy `Application` i `Document`. Obie te klasy są abstrakcyjne, a w klientach trzeba utworzyć ich podklasy i umieścić tam implementacje specyficzne dla aplikacji. Aby utworzyć aplikację do rysowania, należy zdefiniować klasy `Drawing` → `Application` i `DrawingDocument`. Klasa `Application` odpowiada za zarządzanie obiektami `Document` i tworzy je na żądanie (na przykład kiedy użytkownik wybierze z menu opcję *Otwórz* lub *Nowy*).

Ponieważ określona podklasa klasy `Document`, której egzemplarz należy utworzyć, jest specyficzna dla aplikacji, w klasie `Application` nie można z góry ustalić rodzaju tej podklasy. Klasa `Application` potrafi jedynie określić, *kiedy* należy utworzyć nowy dokument, a nie *jakiego rodzaju* powinien on być. Stawia nas to przed dylematem — platforma musi tworzyć egzemplarze klas, ale ma informacje tylko o klasach abstrakcyjnych, których egzemplarze wygenerować nie może.

Rozwiązaniem jest zastosowanie wzorca Metoda wytwórcza. Pozwala on zakapsułkować informacje o tym, którą podklasę klasy `Document` należy utworzyć, i zapisać te dane poza platformą.

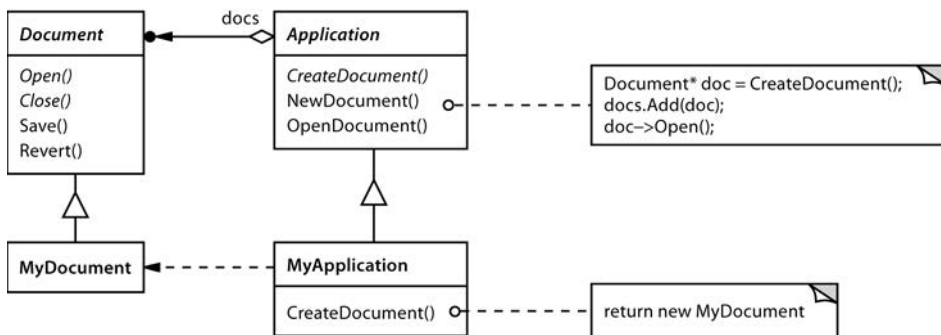

W podklasach klasy `Application` należy przededefiniować operację `CreateDocument` klasy `Application`, tak aby nowa wersja operacji zwracała odpowiednią podklasę klasy `Document`. Egzemplarz podklasy klasy `Application` może następnie generować specyficzne dla aplikacji egzemplarze klasy `Document` bez znajomości ich klasy. Operację `CreateDocument` nazywamy **metodą wytwórczą**, ponieważ odpowiada za wytwarzanie obiektów.

## WARUNKI STOSOWANIA

Wzorca Metoda wytwórcza należy używać w następujących warunkach:

- ▶ Kiedy w danej klasie nie można z góry ustalić klasy obiektów, które trzeba utworzyć.
- ▶ Jeśli programista chce, aby to podklasy danej klasy określały tworzone przez nią obiekty.
- ▶ Jeżeli klasy delegują zadania do jednej z kilku podklas pomocniczych, a programista chce zapisać w określonym miejscu informacje o tym, która z tych podklas jest delegatem.

## STRUKTURA

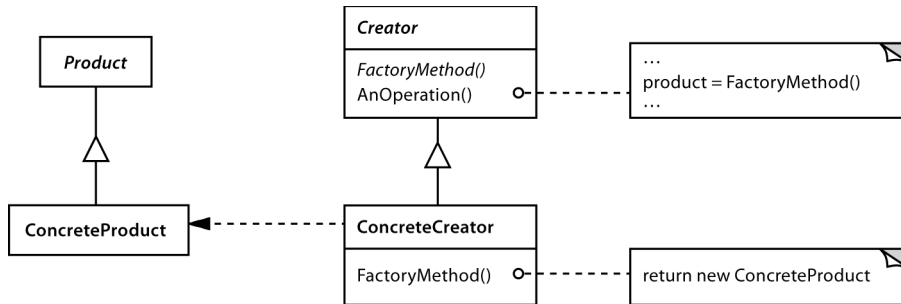

## ELEMENTY

- ▶ **Product** (`Document`), czyli produkt:
  - definiuje interfejs obiektów generowanych przez metodę wytwórczą.
- ▶ **ConcreteProduct** (`MyDocument`), czyli produkt konkretny:
  - obejmuje implementację interfejsu klasy `Product`.
- ▶ **Creator** (`Application`), czyli wytwórca:
  - obejmuje deklarację metody wytwórczej zwracającej obiekty typu `Product`; w obiekcie `Creator` można też zdefiniować implementację domyślną metody fabrycznej, zwracającą domyślny obiekt `CreateProduct`;
  - może wywoływać metodę wytwórczą w celu wygenerowania obiektu `Product`.
- ▶ **ConcreteCreator** (`MyApplication`), czyli wytwórca konkretny:
  - przesyła metodę wytwórczą, tak aby zwracała egzemplarz klasy `ConcreteProduct`.

## WSPÓLDZIAŁANIE

- Klasa `Creator` działa na podstawie założenia, że w jej podklasach zdefiniowana jest metoda wytwórcza zwracająca egzemplarz odpowiedniej klasy `ConcreteProduct`.

## KONSEKWENCJE

Metoda wytwórcza eliminuje konieczność wiązania klas specyficznych dla aplikacji z kodem. W kodzie używany jest tylko interfejs klasy `Product`, dlatego działać w nim będzie dowolna zdefiniowana przez użytkownika klasa `ConcreteProduct`.

Potencjalną wadą metody wytwórczej jest to, że klienci czasem muszą tworzyć podklasy klasy `Creator` tylko w celu wygenerowania określonego obiektu `ConcreteProduct`. Nie ma nic złego w tworzeniu podklas, jeśli w kliencie i tak trzeba dodać takie podklasy dla klasy `Creator`. Jednak jeżeli jest inaczej, w kliencie trzeba wprowadzić dodatkowe zmiany.

Oto dwie następne konsekwencje zastosowania wzorca Metoda wytwórcza:

1. *Zapewnienie punktów zaczepienia dla podklas.* Tworzenie obiektów w klasie za pomocą metody wytwórczej zawsze daje większą elastyczność niż bezpośrednie ich generowanie. Wzorec Metoda wytwórcza zapewnia punkty zaczepienia dla podklas na potrzeby tworzenia wzbogaconej wersji obiektu.

W przykładzie dotyczącym klasy `Document` moglibyśmy zdefiniować w niej metodą wytwórczą o nazwie `CreateFileDialog` generującą domyślny obiekt okna dialogowego służący do otwierania istniejących dokumentów. W podklasie klasy `Document` można zdefiniować specyficzne dla aplikacji okno dialogowe przez przesłonięcie wspomnianej metody wytwórczej. W tym przykładzie metoda wytwórcza nie jest abstrakcyjna, ponieważ udostępnia przydatną implementację domyślną.

2. *Połączenie równoległych hierarchii klas.* W przykładach omówionych do tej pory metodą fabryczną wywołują tylko obiekty `Creator`. Jednak nie zawsze musi tak być. Metoda wytwórcza może okazać się przydatna także dla klientów (zwłaszcza w systemach z równoległymi hierarchiami klas).

Równoległe hierarchie klas powstają, kiedy klasa deleguje część zadań do odrębnej klasy. Rozważmy figury graficzne, którymi można interaktywnie manipulować — rozciągać je, przesuwać lub rotować za pomocą myszy. Zaimplementowanie takich interakcji nie zawsze jest łatwe. Często wymaga to zapisywania i aktualizowania informacji o stanie zmian w danym momencie. Ten stan jest niezbędny tylko w czasie manipulowania elementem, dlatego nie trzeba go przechowywać w obiekcie reprezentującym figurę. Ponadto poszczególne figury zachowują się inaczej w czasie manipulowania nimi przez użytkownika. Na przykład rozciąganie odcinka może doprowadzić do przesunięcia jego punktu końcowego, a rozciąganie tekstu — do zmiany wysokości interlinii.

Z uwagi na te ograniczenia lepiej jest użyć odrębnego obiektu `Manipulator` i zaimplementować w nim obsługę interakcji oraz przechowywać tam stan specyficzny dla manipulacji. Poszczególne figury będą korzystały z różnych podklas klasy `Manipulator` do obsługi określonych interakcji. Ostateczna hierarchia klasy `Manipulator` jest równoległa (przynajmniej w części) do hierarchii klasy `Figure`.

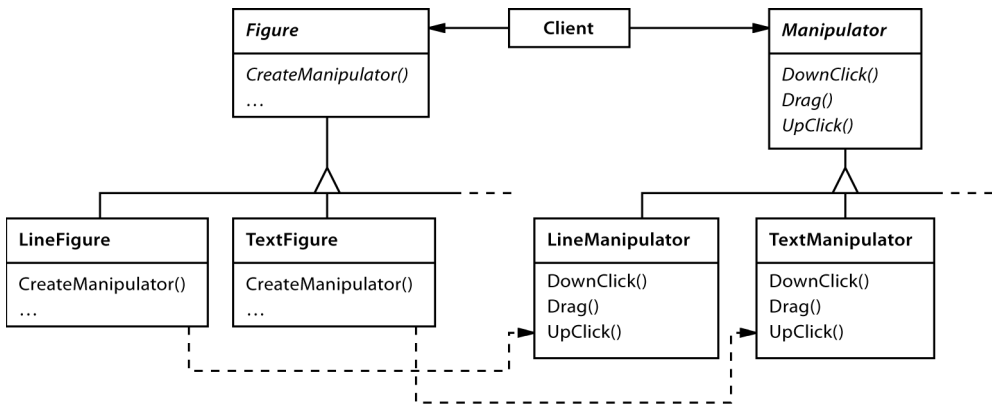

Klasa `Figure` udostępnia metodę wytwórczą `CreateManipulator`. Umożliwia ona klientom tworzenie obiektów `Manipulator` odpowiadających podklasom klasy `Figure`. W tych podklasach omawiana metoda jest przesłonięta, tak aby zwracała egzemplarz odpowiedniej dla nich podklasy klasy `Manipulator`. Inną możliwością to zaimplementowanie w klasie `Figure` metody `CreateManipulator` w taki sposób, żeby zwracała domyślny egzemplarz klasy `Manipulator`. Wtedy podklasy klasy `Figure` mogą odziedziczyć tę domyślną implementację. Takie podklasy nie potrzebują powiązanych z nimi podklas klasy `Manipulator`, dlatego hierarchie są tylko częściowo równoległe.

Zauważmy, w jaki sposób metoda wytwórcza łączy dwie hierarchie klas. Obejmuje ona informacje o tym, które klasy są powiązane ze sobą.

## IMPLEMENTACJA

Przy stosowaniu wzorca Metoda wytwórcza należy uwzględnić następujące zagadnienia:

1. *Dwie główne odmiany.* Dwa podstawowe warianty wzorca Metoda wytwórcza to: (1) utworzenie klasy `Creator` jako klasy abstrakcyjnej i pominięcie w niej implementacji zadeklarowanej metody wytwórczej oraz (2) utworzenie klasy `Creator` jako klasy konkretnej i umieszczenie w niej domyślnej implementacji metody wytwórczej. Można też utworzyć klasę abstrakcyjną z definicją implementacji domyślnej, jednak jest to rzadziej stosowane rozwiązanie.

W pierwszym przypadku w podklasie *trzeba* zdefiniować implementację, ponieważ nie istnieje przydatna implementacja domyślna. Pozwala to rozwiązać problem tworzenia egzemplarzy nieprzewidzianych klas. W drugiej sytuacji umieszczenie metody wytwórczej w konkretnej klasie `Creator` służy przede wszystkim zwiększeniu elastyczności. Podejście to jest zgodne z następującą zasadą: „Twórz obiekty za pomocą odrębnej operacji, aby można przesłonić sposób ich generowania w podklasach”. Ta reguła gwarantuje, że projektanci podklas będą mogli w razie potrzeby zmienić klasę obiektów generowanych przez klasę nadrzędną.

2. *Sparametryzowane metody wytwórcze.* Inna odmiana wzorca umożliwia metodom wytwórczym generowanie produktów *wielu* rodzajów. Metoda wytwórcza przyjmuje wtedy parametr określający rodzaj generowanego obiektu. Wszystkie obiekty tworzone przez taką

metodę wytwórczą będą miały wspólny interfejs klasy `Product`. W przykładzie dotyczącym klasy `Document` klasa `Application` może obsługiwać różne rodzaje obiektów `Document`. Aby określić specyficzny typ dokumentu, należy przekazać do operacji `CreateDocument` dodatkowy parametr.

W platformie `Unidraw` [VL90] (służy ona do tworzenia aplikacji z funkcją edycji w trybie graficznym) podejście to zastosowano do odtwarzania obiektów zapisanych na dysku. Platforma ta obejmuje definicję klasy `Creator` z metodą wytwórczą `Create` przyjmującą jako argument identyfikator klasy. Ten identyfikator określa klasę, której egzemplarz należy utworzyć. Kiedy platforma zapisuje obiekt na dysku, najpierw rejestruje identyfikator klasy, a następnie zmienne egzemplarza. W czasie odtwarzania obiektu najpierw wczytuje identyfikator klasy.

Po wczytaniu identyfikatora klasy platforma wywołuje operację `Create` i przekazuje do niej identyfikator jako parametr. Operacja `Create` wyszukuje konstruktor odpowiedniej klasy i wykorzystuje go do utworzenia egzemplarza danej klasy. W ostatnim kroku `Create` wywołuje operację `Read` obiektu, co powoduje wczytanie pozostałych informacji z dysku i zainicjowanie zmiennych egzemplarza.

Sparametryzowana metoda wytwórcza ma następującą ogólną postać (`MyProduct` i `YourProduct` są tu podklasami klasy `Product`).

```
class Creator {
public:
    virtual Product* Create(ProductId);
};

Product* Creator::Create (ProductId id) {
    if (id == MINE) return new MyProduct;
    if (id == YOURS) return new YourProduct;
    // Powtarzane dla pozostałych produktów.

    return 0;
}
```

Przesłonięcie sparametryzowanej metody wytwórczej pozwala łatwo i wybiórczo rozszerzać lub modyfikować produkty tworzone przez klasę `Creator`. Można wprowadzić nowe identyfikatory dla produktów nowego rodzaju lub powiązać istniejące identyfikatory z innymi produktami.

Na przykład w podklasie `MyCreator` można zastąpić miejscami klasy `MyProduct` i `YourProduct` oraz dodać obsługę nowej podklasy `TheirProduct`.

```
Product* MyCreator::Create (ProductId id) {
    if (id == YOURS) return new MyProduct;
    if (id == MINE) return new YourProduct;
    // Uwaga — identyfikatory YOURS i MINE zamieniono miejscami.

    if (id == THEIRS) return new TheirProduct;

    return Creator::Create(id); // Wywoływana, jeśli żaden z warunków nie jest spełniony.
}
```



Zauważmy, że ostatnim zadaniem wykonywanym przez tę operację jest wywołanie operacji Create z klasy nadrzędnej. Dzieje się tak, ponieważ operacja `MyCreator::Create` obsługuje w specyficzny sposób (inaczej niż klasa nadrzędna) jedynie identyfikatory YOUR, MINE i THEIRS. Inne klasy nie są tu uwzględniane. Dlatego klasa `MyCreator` rozszerza listę tworzonych produktów i przekazuje zadanie generowania większości z nich klasie nadrzędnej.

3. *Warianty i problemy specyficzne dla języka.* Z poszczególnymi językami programowania związane są inne ciekawe odmiany i zastrzeżenia.

W programach w języku Smalltalk często używana jest metoda zwracająca klasę, której egzemplarz należy utworzyć. W metodzie wytwórczej w klasie `Creator` można wykorzystać tę wartość do utworzenia produktu, a klasa `ConcreteCreator` może przechowywać, a nawet obliczać tę wartość. W efekcie określenie typu tworzonego egzemplarza podklasy klasy `ConcreteProduct` ma miejsce jeszcze później.

W napisanej w języku Smalltalk wersji przykładu dotyczącego klasy `Document` można w klasie `Application` zdefiniować metodę `documentClass`. Metoda ta powinna zwracać odpowiednią klasę `Document`, której egzemplarz należy utworzyć. Implementacja metody `documentClass` w klasie `MyApplication` zwraca klasę `MyDocument`. Dlatego w klasie `Application` należy umieścić następujący kod:

```
clientMethod
    document := self documentClass new.

documentClass
    self subclassResponsibility
```

Klasa `MyApplication` obejmuje poniższy kod:

```
documentClass
    ^ MyDocument
```

Ten fragment zwraca do klasy `Application` klasę `MyDocument`, której egzemplarz należy utworzyć.

Jeszcze elastyczniejsze rozwiązanie, zbliżone do sparametryzowanych metod wytwórczych, polega na przechowywaniu klasy tworzonych obiektów w zmiennej statycznej klasy `Application`. Pozwala to uniknąć tworzenia podklasy klasy `Application` w celu zmodyfikowania produktu.

Metody wytwórcze w języku C++ zawsze są funkcjami wirtualnymi (często czysto wirtualnymi). Należy jednak zachować ostrożność i nie wywoływać metod wytwórczych w konstruktorze klasy `Creator`, ponieważ metoda wytwórcza klasy `ConcreteCreator` nie będzie wtedy jeszcze dostępna.

Można uniknąć tego problemu dzięki zachowaniu staranności i korzystaniu z produktów wyłącznie za pośrednictwem akcesora tworzącego dany produkt na żądanie. W konstruktorze zamiast generować konkretny produkt, należy zainicjować go za pomocą wartości 0. Do zwrócenia produktu posłuży akcesor. Najpierw jednak sprawdzi, czy produkt istnieje, a jeśli nie — utworzy go. Ta technika jest czasem nazywana **leniwym inicjowaniem**. Poniższy kod ilustruje typową implementację tego rozwiązania.

```

class Creator {
public:
    Product* GetProduct();
protected:
    virtual Product* CreateProduct();
private:
    Product* _product;
};

Product* Creator::GetProduct () {
    if ( _product == 0 ) {
        _product = CreateProduct();
    }
    return _product;
}

```

4. *Wykorzystanie szablonów w celu uniknięcia tworzenia podklas.* Wspomnieliśmy już, że następnym potencjalnym problemem związanym z metodami wytwórczymi jest to, iż czasem trzeba utworzyć podklasę tylko w celu utworzenia odpowiednich obiektów Product. Inny sposób na poradzenie sobie z tą niedogodnością w języku C++ polega na udostępnieniu szablonu podklasy klasy Creator sparametryzowanego za pomocą klasy Product.

```

class Creator {
public:
    virtual Product* CreateProduct() = 0;
};

template <class TheProduct>
class StandardCreator: public Creator {
public:
    virtual Product* CreateProduct();
};

template <class TheProduct>
Product* StandardCreator<TheProduct>::CreateProduct () {
    return new TheProduct;
}

```

Dzięki temu szablónowi klient może podać samą klasę produktu — tworzenie podklasy klasy Creator nie jest konieczne.

```

class MyProduct : public Product {
public:
    MyProduct();
    // ...
};

StandardCreator<MyProduct> myCreator;

```

5. *Konwencje nazewnictwa.* Dobrym zwyczajem jest stosowanie konwencji nazewnictwa wyraźnie wskazujących na zastosowanie metod wytwórczych. Na przykład w platformie MacApp [App89] (służy ona do tworzenia aplikacji na komputery Macintosh) operacja abstrakcyjna definiująca metodą wytwórczą zawsze deklarowana jest w postaci `Class* DoMakeClass()`, gdzie `Class` to nazwa klasy produktu.

## PRZYKŁADOWY KOD

Funkcja CreateMaze (s. 90) tworzy i zwraca labirynt. Jeden ze związanych z nią problemów polega na tym, że zapisano w niej na stałe klasy labiryntu, pomieszczeń, drzwi i ścian. Zastosujemy metodę wytwórczą, aby umożliwić zmodyfikowanie tych komponentów w podklasach.

Najpierw zdefiniujemy metody wytwórcze w klasie MazeGame. Posłużą one do tworzenia obiektów reprezentujących labirynt, pomieszczenie, ścianę i drzwi.

```
class MazeGame {
public:
    Maze* CreateMaze();

    // Metody wytwórcze:

    virtual Maze* MakeMaze() const
        { return new Maze; }
    virtual Room* MakeRoom(int n) const
        { return new Room(n); }
    virtual Wall* MakeWall() const
        { return new Wall; }
    virtual Door* MakeDoor(Room* r1, Room* r2) const
        { return new Door(r1, r2); }
};
```

Każda metoda wytwórcza zwraca komponent określonego rodzaju. Klasa MazeGame udostępnia implementację domyślną zwracającą labirynt, pomieszczenia, ściany i drzwi najprostszego rodzaju.

Teraz można zmodyfikować operację CreateMaze z wykorzystaniem metod wytwórczych.

```
Maze* MazeGame::CreateMaze () {
    Maze* aMaze = MakeMaze();

    Room* r1 = MakeRoom (1);
    Room* r2 = MakeRoom(2);
    Door* theDoor = MakeDoor(r1, r2);

    aMaze->AddRoom(r1);
    aMaze->AddRoom(r2);

    r1->SetSide(North, MakeWall());
    r1->SetSide(East, theDoor);
    r1->SetSide(South, MakeWall());
    r1->SetSide(West, MakeWall());

    r2->SetSide(North, MakeWall());
    r2->SetSide(East, MakeWall());
    r2->SetSide(South, MakeWall());
    r2->SetSide(West, theDoor);

    return aMaze;
}
```

W różnych grach można utworzyć podklasy klasy `MazeGame`, aby dodać wyspecjalizowane części labiryntu. W tych podklasach można przedefiniować niektóre (lub wszystkie) metody wytwórcze w celu określenia odmian produktów. Na przykład w klasie `BombedMazeGame` można umieścić nowe definicje produktów `Room` i `Wall`, tak aby metody zwracały wersje specyficzne dla labiryntu z bombami.

```
class BombedMazeGame : public MazeGame {
public:
    BombedMazeGame();

    virtual Wall* MakeWall() const
        { return new BombedWall; }

    virtual Room* MakeRoom(int n) const
        { return new RoomWithABomb(n); }
};
```

Podklasę `EnchantedMazeGame` można zdefiniować w następujący sposób:

```
class EnchantedMazeGame : public MazeGame {
public:
    EnchantedMazeGame();

    virtual Room* MakeRoom(int n) const
        { return new EnchantedRoom(n, CastSpell()); }

    virtual Door* MakeDoor(Room* r1, Room* r2) const
        { return new DoorNeedingSpell(r1, r2); }
protected:
    Spell* CastSpell() const;
};
```

## ZNANE ZASTOSOWANIA

Metody wytwórcze są powszechnie stosowane w pakietach narzędziowych i platformach. Wcześniejszy przykład dotyczący dokumentu ilustruje typowe zastosowanie wzorca w platformach `MacApp` i `ET++` [WGM88]. Przykład opisujący manipulatory pochodzi z platformy `Unidraw`.

Klasa `View` w architekturze MVC języka `Smalltalk-80` obejmuje metodę `defaultController`. Tworzy ona kontroler, dlatego można traktować ją jak metodę wytwórczą [Par90]. Jednak w podklasach klasy `View` klasa ich kontrolera domyślnego jest określana za pomocą metody `defaultControllerClass` (zwraca ona klasę, której egzemplarz tworzy metoda `defaultController`). Dlatego prawdziwą metodą wytwórczą, czyli tą, którą należy przesłonić w podklasach, jest `defaultControllerClass`.

Bardziej wymyślny przykład z języka `Smalltalk-80` to metoda wytwórcza `parserClass` zdefiniowana w klasie `Behavior` (jest to nadklasa wszystkich obiektów reprezentujących klasy). To rozwiązanie umożliwia klasom wykorzystanie niestandardowego parsera do analizy ich kodu źródłowego. W kliencie można na przykład zdefiniować klasę `SQLParser` do analizowania kodu źródłowego klasy z zagnieżdżonymi instrukcjami w języku `SQL`. Metoda `parserClass`

zaimplementowana w klasie Behavior zwraca standardową klasę Parser języka Smalltalk. W klasie z zagnieżdżonymi instrukcjami w języku SQL należy przesłonić tę metodę (jako metodę statyczną), tak aby zwracała klasę SQLParser.

W systemie Orbix ORB firmy IONA Technologies [ION94] wzorec Metoda wytwórcza wykorzystano do generowania pełnomocników odpowiedniego typu (zobacz wzorec Pełnomocnik, s. 191) w odpowiedzi na żądanie referencji do zdalnego obiektu. Metoda wytwórcza sprawia, że można łatwo zastąpić domyślnego pełnomocnika inną wersją, na przykład używającą pamięci podręcznej po stronie klienta.

## POWIĄZANE WZORCE

Wzorec Fabryka abstrakcyjna (s. 101) jest często implementowany za pomocą metod wytwórczych. Przykład w punkcie „Uzasadnienie” w opisie wzorca Fabryka abstrakcyjna ilustruje także zastosowania wzorca Metoda wytwórcza.

Metody wytwórcze zwykle wywołuje się w metodach szablonowych (s. 264). We wcześniejszym przykładzie dotyczącym dokumentu NewDocument to metoda szablonowa.

Prototypy (s. 120) nie wymagają tworzenia podklas klasy Creator, jednak często konieczne jest wtedy umieszczenie operacji Initialize w klasie Product. W klasie Creator operacja Initialize służy do inicjowania obiektu. Metoda wytwórcza nie wymaga stosowania takich operacji.

---

## PROTOTYP (PROTOTYPE)

---

*obiektywny, konstrukcyjny*

### PRZEZNACZENIE

Określa na podstawie prototypowego egzemplarza rodzaje tworzonych obiektów i generuje nowe obiekty przez kopiowanie tego prototypu.

### UZASADNIENIE

Można zbudować edytor partytur przez dostosowanie ogólnej platformy do tworzenia edytorów graficznych i dodanie nowych obiektów reprezentujących nuty, pauzy i pięciolinie. Platforma do tworzenia edytorów może udostępniać paletę narzędzi do dodawania takich obiektów muzycznych do partytury. W palecie mogą znaleźć się też narzędzia do zaznaczania i przenoszenia tych obiektów oraz manipulowania nimi. Użytkownik mógłby na przykład kliknąć narzędzie związane z ćwierćnutami i użyć go do dodania ćwierćnut do partytury. Mógłby też wykorzystać narzędzie do przenoszenia, aby przesunąć nutę w górę lub w dół na pięciolinii i zmienić w ten sposób wysokość dźwięku.

Załóżmy, że omawiana platforma udostępnia klasę abstrakcyjną `Graphic` reprezentującą komponenty graficzne, takie jak nuty i pięciolinie. Ponadto obejmuje klasę abstrakcyjną `Tool`, która służy do definiowania w palecie narzędzi podobnych do tych omówionych wcześniej. W platformie należy ponadto zdefiniować podklasę `GraphicTool` reprezentującą narzędzia do tworzenia egzemplarzy obiektów graficznych i dodawania ich do dokumentu.

Jednak klasa `GraphicTool` może sprawić problemy projektantowi platformy. Klasy reprezentujące nuty i pięciolinie są specyficzne dla aplikacji, natomiast klasa `GraphicTool` należy do platformy, dlatego nie potrafi tworzyć egzemplarzy klas muzycznych dodawanych do partytury. Moglibyśmy przygotować podklasę klasy `GraphicTool` dla obiektu muzycznego każdego rodzaju, jednak prowadzi to do utworzenia wielu podklas różniących się jedynie rodzajem generowanego obiektu. Wiemy, że składanie obiektów to elastyczna alternatywa dla tworzenia podklas. Pozostaje jednak pytanie, jak wykorzystać tę technikę w platformie, aby sparametryzować egzemplarze klasy `GraphicTool` za pomocą *klasy* z rodziny `Graphic`, której egzemplarz należy utworzyć.

Rozwiązanie polega na tworzeniu przez klasę `GraphicTool` nowego obiektu `Graphic` przez kopiowanie (lub klonowanie) egzemplarza podklasy klasy `Graphic`. Taki egzemplarz nazywamy **prototypem**. Klasa `GraphicTool` jest sparametryzowana za pomocą prototypu, który powinna sklonować i dodać do dokumentu. Jeśli wszystkie podklasy klasy `Graphic` obsługują operację `Clone`, klasa `GraphicTool` może sklonować dowolny obiekt z rodziny klas `Graphic`.

Dlatego w edytorze utworów muzycznych każde narzędzie do tworzenia obiektów muzycznych jest egzemplarzem klasy `GraphicTool` zainicjowanym za pomocą innego prototypu. Każdy egzemplarz klasy `GraphicTool` tworzy obiekt muzyczny przez klonowanie jego prototypu, a następnie dodaje kopię do partytury.

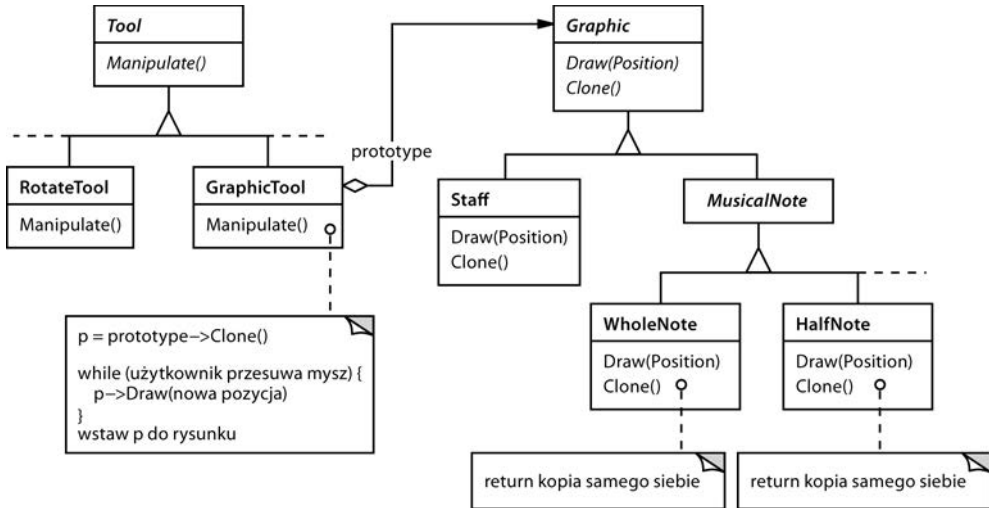

Możemy użyć wzorca Prototyp, aby jeszcze bardziej zmniejszyć liczbę klas. Odrębne klasy reprezentują całe nuty i półnuty, choć prawdopodobnie nie jest to konieczne. Zamiast tego można użyć egzemplarzy tej samej klasy zainicjowanych za pomocą różnych bitmap i czasu trwania dźwięku. Narzędzie do tworzenia całych nut będzie obiektem `GraphicTool`, którego prototyp to obiekt `MusicalNote` zainicjowany w taki sposób, aby reprezentował całą nutę. Pozwala to znacznie ograniczyć liczbę klas w systemie, a ponadto ułatwia dodawanie do edytora nut nowego rodzaju.

## WARUNKI STOSOWANIA

Ze wzorca Prototyp należy korzystać, jeśli system powinien być niezależny od sposobu tworzenia, składania i reprezentowania produktów *oraz*

- ▶ klasy tworzonych egzemplarzy są określane w czasie wykonywania programu (na przykład przez dynamiczne wczytywanie) *lub*
- ▶ programista chce uniknąć tworzenia hierarchii klas fabryk odpowiadającej hierarchii klas produktów *lub*
- ▶ egzemplarze klasy mogą przyjmować jeden z niewielu stanów; wygodniejsze może wtedy okazać się dodanie odpowiedniej liczby prototypów i klonowanie ich zamiast ręcznego tworzenia egzemplarzy klasy (za każdym razem z właściwym stanem).

## STRUKTURA

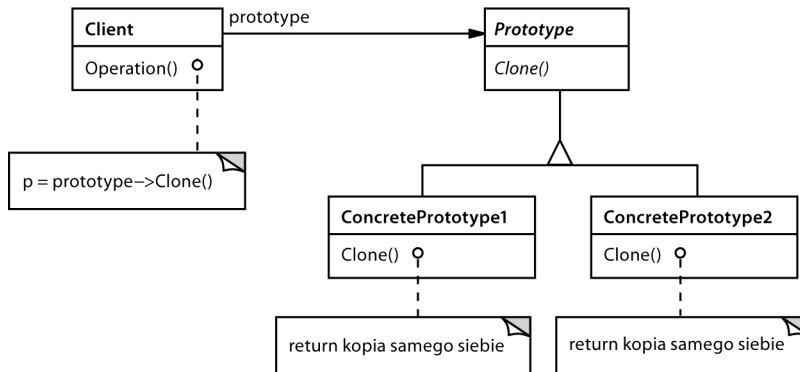

## ELEMENTY

- ▶ **Prototype** (Graphic):
  - obejmuje deklarację interfejsu do klonowania.
- ▶ **ConcretePrototype** (Staff, WholeNote, HalfNote):
  - obejmuje implementację procesu klonowania.
- ▶ **Client** (GraphicTool)
  - tworzy nowy obiekt przez zażądanie od prototypu sklonowania się.

## WSPÓLDZIAŁANIE

- ▶ Klient żąda od prototypu, aby ten się sklonował.

## KONSEKWENCJE

Konsekwencje zastosowania Prototypu w dużej części pokrywają się ze skutkami użycia wzorców Fabryka abstrakcyjna (s. 101) i Budowniczy (s. 92). Wzorzec ten ukrywa klasy konkretne produktów przed klientem, zmniejszając w ten sposób liczbę nazw znanych klientom. Ponadto wzorce te umożliwiają klientowi korzystanie z klas specyficznych dla aplikacji bez konieczności modyfikowania go.

Poniżej wymieniamy dodatkowe korzyści płynące z zastosowania wzorca Prototyp:

1. *Możliwość dodawania i usuwania produktów w czasie wykonywania programu.* Prototypy umożliwiają dołączenie do systemu nowej klasy konkretnej produktu przez samo zarejestrowanie prototypowego egzemplarza w kliencie. Zapewnia to nieco większą elastyczność niż inne wzorce konstrukcyjne, ponieważ klient może instalować i usuwać prototypy w czasie wykonywania programu.
2. *Możliwość określania nowych obiektów przez zmianę wartości.* Wysoce dynamiczne systemy umożliwiają definiowanie nowych zachowań przez składanie obiektów — na przykład za pomocą określania wartości zmiennych — a nie przez definiowanie nowych klas. Nowe



rodzaje obiektów można definiować przez tworzenie egzemplarzy istniejących klas i rejestrowanie tych egzemplarzy jako prototypów obiektów klienta. Klient może wykorzystać nowe zachowanie przez oddelegowanie zadania do prototypu.

Projekt tego rodzaju umożliwia użytkownikom definiowanie nowych „klas” bez programowania. Klonowanie prototypu przypomina w swej istocie tworzenie egzemplarza klasy. Wzorzec Prototyp pozwala znacznie zmniejszyć liczbę klas potrzebnych w systemie. W edytorze utworów muzycznych jedna klasa `GraphicTool` może utworzyć nieskończoną liczbę różnorodnych obiektów muzycznych.

3. *Możliwość określania nowych obiektów przez modyfikowanie struktury.* Wiele aplikacji tworzy obiekt z mniej i bardziej złożonych części. Na przykład w edytorach do projektowania obwodów elektrycznych można budować takie struktury z podukładów<sup>1</sup>. Dla wygody aplikacje tego typu często umożliwiają tworzenie egzemplarzy złożonych struktur zdefiniowanych przez użytkownika, na przykład w celu wielokrotnego wykorzystania specyficznego podukładu.

Wzorzec Prototyp obsługuje także to rozwiązanie. Wystarczy dodać określony podukład jako prototyp do palety dostępnych składników układów. Jeśli w składanym obiekcie obwodu operacja `Clone` jest zaimplementowana z wykorzystaniem głębokiego kopiowania, układy o różnych strukturach można tworzyć jako prototypy.

4. *Zmniejszenie liczby podklas.* Wzorzec Metoda wytwórcza (s. 110) często powoduje utworzenie hierarchii klasy `Creator` odpowiadającej hierarchii klasy produktu. Wzorzec Prototyp pozwala sklonować prototyp, zamiast żądać od metody wytwórczej utworzenia nowego obiektu. Dlatego hierarchia klasy `Creator` w ogóle nie jest potrzebna. Ta zaleta dotyczy głównie języków podobnych do `C++`, w których klasy nie są traktowane jak standardowe obiekty. W językach, które obsługują obiekty reprezentujące klasy (na przykład w językach `Smalltalk` i `Objective C`), te korzyści są mniejsze, ponieważ zawsze można użyć takiego obiektu do tworzenia klas. Obiekty reprezentujące klasy działają w tych językach jak prototypy.
5. *Możliwość dynamicznego konfigurowania aplikacji za pomocą klas.* Niektóre środowiska uruchomieniowe umożliwiają dynamiczne wczytywanie klas do aplikacji. Wzorzec Prototyp to klucz do wykorzystania takich mechanizmów w językach podobnych do `C++`.

Aplikacja, w której programista chce tworzyć egzemplarze dynamicznie wczytywanej klasy, nie będzie mogła statycznie wskazać jej konstruktora. Zamiast tego środowisko uruchomieniowe automatycznie utworzy egzemplarz każdej klasy w czasie jej wczytywania i zarejestruje ten egzemplarz za pomocą menedżera prototypów (zobacz punkt „Implementacja”). Następnie aplikacja może zażądać od menedżera prototypów egzemplarzy nowo wczytanych klas, które początkowo nie były dołączone do programu. Rozwiązanie to wykorzystano w systemie uruchomieniowym platformy do tworzenia aplikacji `ET++` [EGM88].

Główną wadą wzorca Prototyp jest to, że w każdej podklasie klasy `Prototype` trzeba zaimplementować operację `Clone`. Może to sprawiać problemy. Dodanie tej operacji jest trudne, jeśli dane klasy już istnieją. Zaimplementowanie operacji `Clone` może okazać się skomplikowane także wtedy, jeżeli w tych klasach używane są obiekty nieobsługujące kopiowania lub mające referencje cykliczne.

<sup>1</sup> Takie aplikacje ilustrują zastosowanie wzorców `Kompozyt` (s. 163) i `Dekorator` (s. 175).

## IMPLEMENTACJA

Wzorzec Prototyp jest szczególnie przydatny w językach ze statyczną kontrolą typów, na przykład w C++, gdzie klasy nie są obiektami i w czasie wykonywania programu dostępnych jest niewiele informacji o typie (lub w ogóle ich brak). Wzorzec ten ma mniejsze znaczenie w takich językach, jak Smalltalk lub Objective C, ponieważ udostępniają one do tworzenia egzemplarzy każdej klasy strukturę o możliwościach prototypu (chodzi tu o obiekt klasy). Omawiany wzorzec wbudowano w języki oparte na prototypach, takie jak Self [US87], w których tworzenie obiektów zawsze odbywa się przez klonowanie prototypu.

W czasie implementowania prototypów należy rozważyć następujące kwestie:

1. *Korzystanie z menedżera prototypów.* Jeśli liczba prototypów w systemie nie jest stała (ponieważ można je dynamicznie tworzyć i usuwać), należy przechowywać rejestr dostępnych prototypów. Klienci nie będą wtedy samodzielnie zarządzać prototypami, ale mogą zapisywać je w archiwum i stamtąd pobierać. Klient przed sklonowaniem prototypu musi wtedy zażądać udostępnienia go przez rejestr. To archiwum nazywamy **menedżerem prototypów**.

Menedżer prototypów to struktura asocjacyjna zwracająca prototyp pasujący do podanego klucza. Udostępnia operacje do rejestrowania prototypów za pomocą klucza i wyrejestrowywania ich. Klienci mogą w czasie wykonywania programu modyfikować rejestr, a nawet przeglądać go. Umożliwia to rozszerzanie i sprawdzanie zawartości systemu bez konieczności pisania kodu.

2. *Implementowanie operacji Clone.* Najtrudniejszym aspektem stosowania wzorca Prototyp jest właściwe zaimplementowanie operacji Clone. Jest to szczególnie skomplikowane, jeśli struktury obiektu obejmują referencje cykliczne.

Większość języków udostępnia pewne mechanizmy do klonowania obiektów. Na przykład język Smalltalk obejmuje implementację metody copy dziedziczoną we wszystkich podklasach klasy Object. Język C++ udostępnia konstruktor kopiujący. Jednak mechanizmy te nie rozwiązują problemu płytkiego i głębokiego kopiowania [GR83] związanego z tym, czy klonowanie obiektu spowoduje skopiowanie zmiennych egzemplarza, czy klon i oryginał będą jedynie współużytkować te zmienne.

Płytka kopia jest prosta i zwykle wystarczająca. W języku Smalltalk jest ona tworzona domyślnie. Domyślny konstruktor kopiujący w języku C++ przeprowadza kopiowanie poszczególnych składowych, co oznacza, że wskaźniki będą współużytkowane przez kopię i oryginał. Jednak klonowanie prototypów o złożonych strukturach zwykle wymaga utworzenia głębokiej kopii, ponieważ klon i oryginał muszą być niezależne od siebie. Dlatego trzeba zagwarantować, że komponenty klonu to kopie komponentów prototypu. Klonowanie wymaga zadecydowania, co (jeśli cokolwiek) będzie współużytkowane.

Jeżeli obiekty w systemie udostępniają operacje Save i Load, można je wykorzystać do utworzenia domyślnej implementacji operacji Clone, która po prostu zapisuje obiekt i natychmiast ponownie go wczytuje. Operacja Save zapisuje obiekt do bufora w pamięci, a operacja Load tworzy duplikat przez odtworzenie danego obiektu na podstawie danych z bufora.

3. *Inicjowanie klonów.* Choć niektóre klienty bez problemów korzystają z klonu w jego pierwotnej postaci, w innych pożądanym jest zainicjowanie części lub całości wewnętrznego stanu klonu wybranymi wartościami. Zwykle wartości tych nie można przekazać do operacji Clone, ponieważ ich liczba jest inna w zależności od klasy prototypu. Niektóre prototypy wymagają wielu parametrów inicjujących, a inne wcale ich nie potrzebują. Przekazywanie parametrów do operacji Clone narusza jednolity interfejs klonowania.

Może się zdarzyć, że w klasach prototypów zdefiniowane są operacje do ustawiania lub modyfikowania kluczowych składników stanu. Jeśli tak jest, klienty mogą wywołać te operacje bezpośrednio po klonowaniu. W przeciwnym razie konieczne może być wprowadzenie operacji Initialize (zobacz punkt „Przykładowy kod”). Powinna ona przyjmować parametr inicjujący i na jego podstawie ustawiać wewnętrzny stan klonu. Należy zachować szczególną ostrożność przy korzystaniu z operacji Clone przeprowadzających głębokie kopiowanie. Utworzone przez nie kopie czasem trzeba usunąć (albo bezpośrednio, albo w operacji Initialize) przed ich ponownym zainicjowaniem.

## PRZYKŁADOWY KOD

Zdefiniujemy tu podklasę MazePrototypeFactory klasy MazeFactory (s. 106). Do inicjowania klasy MazePrototypeFactory posłużą prototypy obiektów, które ma ona utworzyć, dlatego nie trzeba będzie tworzyć jej podklasy tylko po to, aby zmienić generowane w niej ściany lub pomieszczenia.

W klasie MazePrototypeFactory wzbogaciliśmy interfejs klasy MazeFactory o konstruktor przyjmujący argumenty w postaci prototypów:

```
class MazePrototypeFactory : public MazeFactory {
public:
    MazePrototypeFactory(Maze*, Wall*, Room*, Door*);

    virtual Maze* MakeMaze() const;
    virtual Room* MakeRoom(int) const;
    virtual Wall* MakeWall() const;
    virtual Door* MakeDoor(Room*, Room*) const;

private:
    Maze* _prototypeMaze;
    Room* _prototypeRoom;
    Wall* _prototypeWall;
    Door* _prototypeDoor;
};
```

Nowy konstruktor jedynie inicjuje prototypy:

```
MazePrototypeFactory::MazePrototypeFactory (
    Maze* m, Wall* w, Room* r, Door* d
) {
    _prototypeMaze = m;
    _prototypeWall = w;
    _prototypeRoom = r;
    _prototypeDoor = d;
}
```

Funkcje składowe służące do tworzenia ścian, pomieszczeń i drzwi wyglądają podobnie. Każda z nich klonuje prototyp, a następnie go inicjuje. Oto definicje funkcji MakeWall i MakeDoor:

```
Wall* MazePrototypeFactory::MakeWall () const {
    return _prototypeWall->Clone();
}

Door* MazePrototypeFactory::MakeDoor (Room* r1, Room *r2) const {
    Door* door = _prototypeDoor->Clone();
    door->Initialize(r1, r2);
    return door;
}
```

Klasę MazePrototypeFactory możemy wykorzystać do tworzenia prototypowego (domyślnego) labiryntu przez zainicjowanie jej za pomocą prototypów podstawowych komponentów labiryntu.

```
MazeGame game;
MazePrototypeFactory simpleMazeFactory(
    new Maze, new Wall, new Room, new Door
);

Maze* maze = game.CreateMaze(simpleMazeFactory);
```

Aby zmienić rodzaj labiryntu, należy zainicjować klasę MazePrototypeFactory za pomocą innego zestawu prototypów. Poniższe wywołanie tworzy labirynt z obiektami BombedDoor i RoomWithABomb.

```
MazePrototypeFactory bombedMazeFactory(
    new Maze, new BombedWall,
    new RoomWithABomb, new Door
);
```

Obiekt, który można zastosować jako prototyp (na przykład egzemplarz klasy Wall), musi obsługiwać operację Clone. Musi też posiadać konstruktor kopiujący potrzeby do klonowania. Czasem potrzebna jest ponadto odrębna operacja do ponownego inicjowania wewnętrznego stanu. Dodajmy do klasy Door operację Initialize, aby umożliwić klientom inicjowanie pomieszczeń klonu.

Warto porównać poniższą definicję klasy Door do kodu ze strony 83.

```
class Door : public MapSite {
public:
    Door();
    Door(const Door&);

    virtual void Initialize(Room*, Room*);
    virtual Door* Clone() const;
    virtual void Enter();
    Room* OtherSideFrom(Room*);
private:
    Room* _room1;
    Room* _room2;
};
```

```

Door::Door (const Door& other) {
    _room1 = other._room1;
    _room2 = other._room2;
}

void Door::Initialize (Room* r1, Room* r2) {
    _room1 = r1;
    _room2 = r2;
}

Door* Door::Clone () const {
    return new Door(*this);
}

```

W podklasie BombedWall trzeba przesłonić operację Clone i zaimplementować odpowiedni konstruktor kopiujący.

```

class BombedWall : public Wall {
public:
    BombedWall();
    BombedWall(const BombedWall&);

    virtual Wall* Clone() const;
    bool HasBomb();
private:
    bool _bomb;
};

BombedWall::BombedWall (const BombedWall& other) : Wall(other) {
    _bomb = other._bomb;
}

Wall* BombedWall::Clone () const {
    return new BombedWall(*this);
}

```

Choć operacja BombedWall::Clone zwraca wskaźnik Wall\*, w implementacji tej operacji zwracany jest wskaźnik do nowego egzemplarza podklasy — BombedWall\*. Zdefiniowaliśmy operację Clone w klasie bazowej w ten sposób, aby zagwarantować, że klienci klonujące prototyp nie będą potrzebowały informacji o podklasach konkretnych. W klientach nigdy nie powinno być konieczne rzutowanie wartości zwróconej przez operację Clone w dół (do pożądanego typu).

W języku Smalltalk do sklonowania dowolnego obiektu z rodziny MapSite można powtórnie wykorzystać standardową metodę copy odziedziczoną po klasie Object. Klasy MazeFactory można użyć do wytwarzania potrzebnych prototypów. Na przykład aby utworzyć pomieszczenie, należy podać nazwę #room. Klasa MazeFactory obejmuje słownik z odwzorowaniami nazw na prototypy. Metoda make: w tej klasie wygląda tak:

```

make: partName
    ^ (partCatalog at: partName) copy

```

Po utworzeniu odpowiednich metod do inicjowania klasy MazeFactory za pomocą prototypów można zbudować prosty labirynt przy użyciu poniższego kodu:

```
CreateMaze
  on: (MazeFactory new
    with: Door new named: #door;
    with: Wall new named: #wall;
    with: Room new named: #room;
    yourself)
```

W tym rozwiązaniu definicja metody statycznej on: dla metody CreateMaze może wyglądać tak:

```
on: aFactory
  | room1 room2 |
  room1 := (aFactory make: #room) location: 1@1.
  room2 := (aFactory make: #room) location: 2@1.
  door := (aFactory make: #door) from: room1 to: room2.

  room1
    atSide: #north put: (aFactory make: #wall);
    atSide: #east put: door;
    atSide: #south put: (aFactory make: #wall);
    atSide: #west put: (aFactory make: #wall).
  room2
    atSide: #north put: (aFactory make: #wall);
    atSide: #east put: (aFactory make: #wall);
    atSide: #south put: (aFactory make: #wall);
    atSide: #west put: door.
  ^ Maze new
    addRoom: room1;
    addRoom: room2;
    yourself
```

## ZNANE ZASTOSOWANIA

Prawdopodobnie pierwszym przykładem zastosowania wzorca Prototyp był system Sketchpad Ivana Sutherlanda [Sut63]. Pierwszym powszechnie znanym przypadkiem wykorzystania tego wzorca w języku obiektowym był system ThingLab. Umożliwiał on użytkownikom tworzenie kompozytów, a następnie korzystanie z nich jak z prototypów przez zainstalowanie ich w bibliotece obiektów wielokrotnego użytku [Bor81]. Goldberg i Robson wspomnieli o prototypach jako o wzorcu [GR83], jednak dużo pełniejszy opis przedstawił Coplien [Cop92]. Wyjaśnił on idiomy języka C++ związane ze wzorcem Prototyp oraz przedstawił wiele przykładów i wersji tego wzorca.

Etdgb to oparty na platformie ET++ fronton debuggerów zapewniający interfejs graficzny dla różnych debuggerów działających z poziomu wiersza poleceń. Dla każdego debugera istnieje odpowiednia podklasa DebuggerAdaptor. Na przykład klasa GdbAdaptor przystosowuje narzędzie etdgb do składni debugera GNU gdb, natomiast klasa SunDbxAdaptor robi to samo na potrzeby debugera dgx firmy Sun. W etdgb nie ma zapisanego na stałe zestawu klas DebuggerAdaptor. Zamiast tego narzędzie wczytuje nazwę adaptera ze zmiennej środowiskowej,

wyszukuje w tabeli globalnej prototyp o określonej nazwie, a następnie klonuje go. Do etgdb można dodawać obsługę nowych debuggerów przez powiązanie ich z klasą DebuggerAdaptor specyficzną dla danego debugera.

„Biblioteka technik interakcji” w aplikacji Mode Composer obejmuje prototypy obiektów obsługujących różne metody interakcji [Sha90]. Każdą technikę utworzoną przez ten program można wykorzystać jako prototyp przez umieszczenie jej w bibliotece. Wzorzec Prototyp umożliwia obsługę w aplikacji Mode Composer nieograniczonego zbioru technik interakcji.

Opisany wcześniej przykład dotyczący edytora utworów muzycznych oparliśmy na platformie do edycji graficznej Unidraw [VL90].

## POWIĄZANE WZORCE

Prototyp i Fabryka abstrakcyjna (s. 101) to pod niektórymi względami „konkurencyjne” wzorce (zagadnienie to omawiamy w końcowej części rozdziału). Można ich jednak używać wspólnie. Fabryka abstrakcyjna może przechowywać zestaw prototypów stosowanych do klonowania i zwracania obiektów-produktów.

Zastosowanie wzorca Prototyp może być korzystne także w tych projektach, w których w wielu miejscach wykorzystano wzorce Kompozyt (s. 170) i Dekorator (s. 152).

## SINGLETON (SINGLETON)

*obiektowy, konstrukcyjny*

### PRZEZNACZENIE

Gwarantuje, że klasa będzie miała tylko jeden egzemplarz, i zapewnia globalny dostęp do niego.

### UZASADNIENIE

W przypadku niektórych klas ważne jest, aby miały one tylko jeden egzemplarz. Choć w systemie może działać wiele drukarek, powinien znajdować się w nim tylko jeden program buforujący drukowania. Potrzebny jest tylko jeden system plików i menedżer okien, filtr cyfrowy powinien mieć tylko jeden konwerter analogowy-cyfrowy, a system rozliczeniowy powinien być przeznaczony do obsługi tylko jednej firmy.

Jak można zagwarantować, że klasa będzie miała tylko jeden łatwo dostępny egzemplarz? Zmienna globalna zapewnia dostęp do obiektu, jednak pozostawia możliwość utworzenia wielu obiektów.

Lepsze rozwiązanie polega na przydzieleniu klasie zadania śledzenia swojego jedyne go egzemplarza. Klasa może zagwarantować (przez przechwytywanie żądań utworzenia nowych obiektów), że nie powstanie żaden inny jej egzemplarz, a także może umożliwiać dostęp do jedyne go egzemplarza. Tak właśnie działa wzorzec Singleton.

### WARUNKI STOSOWANIA

Wzorca Singleton należy używać w następujących warunkach:

- ▶ Jeśli musi istnieć dokładnie jeden egzemplarz klasy dostępny klientom w znanym miejscu.
- ▶ Kiedy potrzebna jest możliwość rozszerzania jedyne go egzemplarza przez tworzenie podklas, a klienci powinny móc korzystać ze wzbogaconego egzemplarza bez konieczności wprowadzania zmian w ich kodzie.

### STRUKTURA

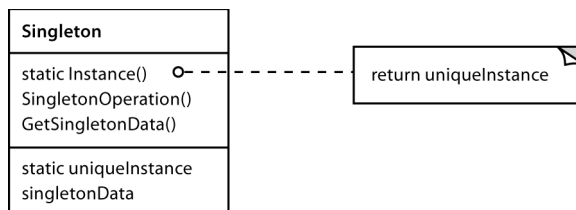



## ELEMENTY

### ► Singleton:

- definiuje operację Instance umożliwiającą klientom dostęp do niepowtarzalnego egzemplarza klasy; Instance to operacja statyczna (czyli metoda statyczna w języku Smalltalk lub statyczna funkcja składowa w języku C++);
- może odpowiadać za tworzenie własnego niepowtarzalnego egzemplarza.

## WSPÓLDZIAŁANIE

- Klienci mogą uzyskać dostęp do egzemplarza klasy Singleton wyłącznie poprzez operację Instance z tej klasy.

## KONSEKWENCJE

Wzorzec Singleton zapewnia kilka korzyści:

1. *Zapewnia kontrolę dostępu do jedyne go egzemplarza.* Ponieważ klasa Singleton kapsułkuje swój jedyny egzemplarz, można w niej ściśle kontrolować, w jaki sposób i kiedy klienci mogą uzyskać do niego dostęp.
2. *Pozwala zmniejszyć przestrzeń nazw.* Wzorzec Singleton jest ulepszeniem w porównaniu do zmiennych globalnych. Pozwala uniknąć zaśmiecania przestrzeni nazw zmiennymi globalnymi przechowującymi jedyne egzemplarze.
3. *Umożliwia dopracowywanie operacji i reprezentacji.* Można tworzyć podklasy klasy Singleton, a ponadto łatwo jest skonfigurować aplikację za pomocą egzemplarza takiej rozszerzonej klasy. Potrzebną do tego klasę można podać w czasie wykonywania programu.
4. *Umożliwia określenie dowolnego limitu liczby egzemplarzy.* Omawiany wzorzec umożliwia łatwą zmianę podejścia i zezwolenie na tworzenie więcej niż jednego egzemplarza klasy Singleton. Ponadto to samo rozwiązanie można zastosować do kontrolowania liczby egzemplarzy używanych w aplikacji. Trzeba wtedy zmodyfikować jedynie operację, która zapewnia dostęp do egzemplarza klasy Singleton.
5. *Jest bardziej elastyczny od operacji statycznych.* Inny sposób na opakowanie funkcji singletonu polega na wykorzystaniu operacji statycznych (czyli statycznych funkcji składowych w języku C++ lub metod statycznych w języku Smalltalk). Jednak obie te techniki utrudniają zmianę projektu tak, aby umożliwić tworzenie więcej niż jednego egzemplarza klasy. Ponadto statyczne funkcje składowe w języku C++ nigdy nie są wirtualne, dlatego w podklasach nie można przesłonić ich w sposób polimorficzny.

## IMPLEMENTACJA

Oto kwestie związane z implementacją, które należy rozważyć przy stosowaniu wzorca Singleton:

1. *Zapewnianie niepowtarzalności egzemplarza.* We wzorcu Singleton jedyny egzemplarz jest zwykłym egzemplarzem klasy, jednak jest ona napisana tak, aby można utworzyć tylko ten egzemplarz. Standardowe rozwiązanie polega na ukryciu operacji tworzącej egzemplarz w operacji statycznej (czyli statycznej funkcji składowej lub metodzie statycznej), która

gwarantuje, że może powstać tylko jeden egzemplarz danej klasy. Ta operacja ma dostęp do zmiennej przechowującej ów egzemplarz, a zanim zwróci jej wartość, upewnia się, że zmienna została zainicjowana za pomocą niepowtarzalnego egzemplarza. To podejście gwarantuje, że singleton zostanie utworzony i zainicjowany przed jego pierwszym użyciem.

W języku C++ opisaną operację statyczną można zdefiniować jako statyczną funkcję składową Instance klasy Singleton. W klasie tej należy też zdefiniować statyczną zmienną składową `_instance` zawierającą wskaźnik do niepowtarzalnego egzemplarza.

Deklaracja klasy Singleton wygląda tak:

```
class Singleton {
public:
    static Singleton* Instance();
protected:
    Singleton();
private:
    static Singleton* _instance;
};
```

A oto jej implementacja:

```
Singleton* Singleton::_instance = 0;

Singleton* Singleton::Instance () {
    if (_instance == 0) {
        _instance = new Singleton;
    }
    return _instance;
}
```

Klienci mogą uzyskać dostęp do singletonu wyłącznie poprzez funkcję składową Instance. Zmienna `_instance` jest inicjowana wartością 0, a statyczna funkcja składowa Instance zwraca wartość tej zmiennej (przy czym jeśli wartość ta wynosi 0, funkcja inicjuje zmienną za pomocą niepowtarzalnego egzemplarza). W funkcji Instance zastosowano leniwe inicjowanie. Wartość, którą zwraca ta funkcja, nie jest tworzona ani zapisywana do momentu pierwszego wywołania funkcji.

Warto zauważyć, że konstruktor jest chroniony. Jeśli klient spróbuje bezpośrednio utworzyć egzemplarz klasy Singleton, w czasie kompilacji pojawi się komunikat o błędzie. Gwarantuje to, że powstanie tylko jeden egzemplarz tej klasy.

Ponadto z uwagi na to, że zmienna `_instance` to wskaźnik do obiektu Singleton, funkcja składowa Instance może przypisać do tej zmiennej wskaźnik do obiektu podklasy klasy Singleton. Przykład takiego rozwiązania przedstawiamy w punkcie „Przykładowy kod”.

Warto zwrócić uwagę na jeszcze jeden aspekt przedstawionej implementacji w języku C++. Nie wystarczy zdefiniować singletonu jako obiektu globalnego lub statycznego i zdać się na inicjowanie automatyczne. Wynika to z trzech powodów:

- a) Nie można zagwarantować, że zadeklarowany zostanie tylko jeden egzemplarz obiektu statycznego.

- b) Możemy nie mieć informacji wystarczających do utworzenia egzemplarza każdego singletonu w czasie statycznego inicjowania. Niezbędne mogą być wartości obliczane w późniejszej fazie działania programu.
- c) W języku C++ kolejność wywoływania konstruktorów obiektów globalnych z różnych jednostek translacji nie jest określona [ES90]. Oznacza to, że między singletonami nie mogą występować zależności. Jeśli warunek ten nie będzie spełniony, z pewnością pojawią się błędy.

Dodatkową (choć niewielką) wadą podejścia opartego na obiektach globalnych lub statycznych jest to, że trzeba utworzyć wszystkie singletony niezależnie od tego, czy są używane czy nie. Zastosowanie statycznej funkcji składowej pozwala uniknąć wszystkich tych problemów.

W języku Smalltalk funkcja zwracająca niepowtarzalny egzemplarz jest implementowana jako metoda statyczna w klasie `Singleton`. Aby zagwarantować, że powstanie tylko jeden jej egzemplarz, należy przesłonić operację `new`. Utworzona w ten sposób klasa `Singleton` może obejmować dwie poniższe metody statyczne (`SoleInstance` to zmienna statyczna używana wyłącznie w tym miejscu):

```
new
  self error: 'Nie można utworzyć nowego obiektu'

default
  SoleInstance isNil ifTrue: [SoleInstance := super new].
  ^ SoleInstance
```

2. *Tworzenie podklas klasy `Singleton`*. Największy problem jest związany nie tyle z definiowaniem podklas, ile z instalowaniem niepowtarzalnych egzemplarzy, aby klienci mogły z nich korzystać. Rozwiązanie sprowadza się do tego, że zmienną wskazującą na egzemplarz singletonu trzeba zainicjować za pomocą egzemplarza odpowiedniej podklasy. Najprostsza technika, która to umożliwia, polega na określeniu potrzebnego singletonu w operacji `Instance` klasy `Singleton`. W przykładzie w punkcie „Przykładowy kod” pokazaliśmy, jak zastosować tę technikę za pomocą zmiennych środowiskowych.

Inny sposób wybierania podklasy klasy `Singleton` polega na umieszczeniu implementacji operacji `Instance` poza klasą nadrzędną (na przykład `MazeFactory`) — w podklasie. Umożliwia to programiście języka C++ ustalenie klasy singletonu w czasie konsolidacji (na przykład przez dołączenie pliku wynikowego zawierającego inną implementację), jednak ukrywa tę klasę przed klientami korzystającymi z singletonu.

W podejściu opartym na dołączaniu klasa singletonu jest ustalana w czasie konsolidacji, co utrudnia wskazanie takiej klasy w czasie wykonywania programu. Wykorzystanie instrukcji warunkowych do określania podklasy to elastyczniejsze rozwiązanie, jednak powoduje zapisanie na stałe zestawu dostępnych klas singletonów. Żadne z tych podejść nie zapewnia wystarczającej elastyczności w każdych warunkach.

Elastyczniejsze podejście polega na zastosowaniu **rejestrów singletonów**. Zamiast definiować zestaw dostępnych klas singletonów w operacji `Instance`, można nakazać takim klasom rejestrowanie egzemplarzy singletonów w znanym rejestrze za pomocą nazw.

Rejestr łączy nazwy w postaci łańcuchów znaków z singletonami. Kiedy operacja Instance potrzebuje singletonu, korzysta z rejestru, żądając singletonu przez podanie jego nazwy. Rejestr wyszukuje wtedy odpowiedni singleton (jeśli taki istnieje) i zwraca go. W tym rozwiązaniu nie trzeba zapisywać w operacji Instance wszystkich dostępnych klas lub egzemplarzy singletonów. Wystarczy we wszystkich klasach singletonów umieścić wspólny interfejs z operacjami do obsługi rejestru:

```
class Singleton {
public:
    static void Register(const char* name, Singleton*);
    static Singleton* Instance();
protected:
    static Singleton* Lookup(const char* name);
private:
    static Singleton* _instance;
    static List<NameSingletonPair>* _registry;
};
```

Operacja Register rejestruje egzemplarz singletonu pod podaną nazwą. Aby nie komplikować rejestru, umieścimy w nim listę obiektów NameSingletonPair. Każdy taki obiekt odwzorowuje nazwę na singleton. Operacja Lookup wyszukuje singleton na podstawie jego nazwy. Zakładamy, że nazwę potrzebnego singletonu określa zmienna środowiskowa.

```
Singleton* Singleton::Instance () {
    if (_instance == 0) {
        const char* singletonName = getenv("SINGLETON");
        // Użytkownik lub środowisko podaje tę wartość w czasie uruchamiania programu.

        _instance = Lookup(singletonName);
        // Operacja Lookup zwraca 0, jeśli podany singleton nie istnieje.
    }
    return _instance;
}
```

W którym miejscu klasy singletonów się rejestrują? Jedną z możliwości jest użycie do tego konstruktora. Na przykład w podklasie MySingleton można wykonać następującą operację:

```
MySingleton::MySingleton() {
    // ...
    Singleton::Register("MySingleton", this);
}
```

Konstruktor oczywiście zostanie wywołany dopiero w momencie tworzenia egzemplarza danej klasy. W ten sposób wracamy do problemu, który wzorec Singleton miał rozwiązać. W języku C++ można sobie z nim poradzić przez zdefiniowanie statycznego egzemplarza klasy MySingleton. Możemy na przykład dodać poniższy kod:

```
static MySingleton theSingleton;
```

Należy go umieścić w pliku z implementacją klasy MySingleton.

W tym rozwiązaniu klasa Singleton nie odpowiada za tworzenie singletonu. Teraz jej głównym zadaniem jest udostępnianie w systemie wybranego obiektu singletonu. Podejście oparte na statycznym obiekcie nadal ma pewną wadę — trzeba utworzyć egzemplarze wszystkich możliwych podklas klasy Singleton, ponieważ w przeciwnym razie singletony nie zostaną zarejestrowane.

## PRZYKŁADOWY KOD

Załóżmy, że zdefiniowaliśmy klasę do tworzenia labiryntów, `MazeFactory`, w sposób opisany na stronie 92. Klasa ta określa interfejs do tworzenia różnych części labiryntu. W podklasach można umieścić nowe definicje operacji, aby zwracały egzemplarze wyspecjalizowanych klas produktów (na przykład obiekty `BombedWall` zamiast `Wall`).

Ważne jest to, że w aplikacji Labirynt potrzebny jest tylko jeden egzemplarz klasy `MazeFactory`. Powinien być on dostępny w kodzie tworzącym poszczególne części labiryntu. W uzyskaniu tego efektu pomoże wzorzec Singleton. Przez utworzenie klasy `MazeFactory` jako singletonu można bez uciekania się do korzystania ze zmiennych globalnych sprawić, że obiekt reprezentujący labirynt będzie globalnie dostępny.

Dla uproszczenia przyjmijmy, że nie będziemy tworzyć podklas klasy `MazeFactory` (inną możliwość rozważymy za chwilę). W języku C++ można zdefiniować ją jako klasę typu singleton przez dodanie operacji statycznej `Instance` i zmiennej składowej `_instance` do przechowywania jedynego egzemplarza. Ponadto trzeba zadeklarować konstruktor jako chroniony, aby zapobiec przypadkowemu utworzeniu większej liczby egzemplarzy.

```
class MazeFactory {
public:
    static MazeFactory* Instance();

    // Tu należy umieścić istniejący interfejs.
protected:
    MazeFactory();
private:
    static MazeFactory* _instance;
};
```

A oto implementacja tej klasy:

```
MazeFactory* MazeFactory::_instance = 0;

MazeFactory* MazeFactory::Instance () {
    if (_instance == 0 ) {
        _instance = new MazeFactory;
    }
    return _instance;
}
```

Teraz rozważmy inny przypadek. Załóżmy, że klasa `MazeFactory` ma podklasy, a aplikacja musi wybrać jedną z nich. Rodzaj labiryntu wskażemy za pomocą zmiennej środowiskowej i dodamy kod, który utworzy egzemplarz odpowiedniej podklasy klasy `MazeFactory` na podstawie wartości tej zmiennej. Dobrym miejscem na ten kod jest operacja `Instance`, ponieważ tworzy ona egzemplarz klasy `MazeFactory`:

```
MazeFactory* MazeFactory::Instance () {
    if (_instance == 0 ) {
        const char* mazeStyle = getenv("MAZESTYLE");

        if (strcmp(mazeStyle, "bombed") == 0) {
```

```

        _instance = new BombedMazeFactory;

    } else if (strcmp(mazeStyle, "enchanted") == 0) {
        _instance = new EnchantedMazeFactory;

        // Inne dostępne podklasy.

    } else { // Klasa domyślna.
        _instance = new MazeFactory;
    }
}
return _instance;
}

```

Warto zauważyć, że po zdefiniowaniu każdej nowej podklasy klasy `MazeFactory` operację `Instance` trzeba zmodyfikować. W tej aplikacji nie sprawia to problemu, jednak może okazać się to trudne w przypadku fabryk abstrakcyjnych zdefiniowanych w platformie.

Możliwym rozwiązaniem jest zastosowanie podejścia opartego na rejestrze, które opisaliśmy w punkcie Implementacja. Dynamiczne dołączanie może być przydatne także w tym przypadku, ponieważ sprawia, że aplikacja nie musi wczytywać nieużywanych podklas.

## ZNANE ZASTOSOWANIA

Przykładem zastosowania wzorca Singleton w języku Smalltalk-80 [Par90] jest zbiór zmian w kodzie — `ChangeSet current`. Bardziej wyrafinowanym przykładem jest relacja między klasami i ich **metaklasami**. Metaklasa to klasa reprezentująca klasę. Każda metaklasa ma jeden egzemplarz. Metaklasy nie mają nazw (są określane pośrednio poprzez ich jedyne egzemplarze), jednak śledzą swój jedyny egzemplarz i w standardowych warunkach nie tworzą innych.

W pakiecie narzędziowym `InterViews` [LCI-92] (służy on do tworzenia interfejsów użytkownika) wzorec Singleton wykorzystano do zapewnienia dostępu do niepowtarzalnych egzemplarzy klas `Session` i `WidgetKit` (a także innych). W klasie `Session` zdefiniowano główną pętlę obsługi zdarzeń aplikacji. Klasa ta służy też do przechowywania bazy danych z preferencjami stylistycznymi użytkownika i zarządzania połączeniami z wyświetlaczami. `WidgetKit` to Fabryka abstrakcyjna (s. 101) do definiowania wyglądu i działania widgetów interfejsu użytkownika. Operacja `WidgetKit::instance()` określa specyficzną podklasę klasy `WidgetKit`, której egzemplarz jest tworzony na podstawie zmiennej środowiskowej zdefiniowanej w klasie `Session`. Podobna operacja w klasie `Session` określa, czy obsługiwane są wyświetlacze czarno-białe czy kolorowe, i zgodnie z tym konfiguruje jedyny egzemplarz klasy `Session`.

## POWIĄZANE WZORCE

Za pomocą wzorca Singleton można zaimplementować wiele innych wzorców. Zobacz wzorce Fabryka abstrakcyjna (s. 101), Budowniczy (s. 92) i Prototyp (s. 120).

## OMÓWIENIE WZORCÓW KONSTRUKCYJNYCH

Istnieją dwa standardowe sposoby na sparametryzowanie systemu za pomocą klas tworzących w nim obiektów. Jedną możliwością to utworzenie podklasy klasy tworzącej obiekty. W ten sposób działa wzorzec Metoda wytwórcza (s. 110). Podstawową wadą tego podejścia jest konieczność tworzenia nowej podklasy tylko po to, aby zmienić klasę produktu. Czasem z jednej modyfikacji tego rodzaju wynika inna. Na przykład jeśli obiekt tworzący produkt sam jest generowany przez metodę fabryczną, trzeba przesłonić także tę metodę.

Inny sposób parametryzowania systemów jest w większym stopniu oparty na składaniu obiektów. Należy zdefiniować obiekt odpowiedzialny za określanie klasy obiektów-produktów i użyć go jako parametru systemu. Jest to kluczowy aspekt działania wzorców Fabryka abstrakcyjna (s. 101), Budowniczy (s. 92) i Prototyp (s. 120). Wszystkie trzy dotyczą tworzenia nowego „obiekty wytwórczego”, którego zadaniem jest tworzenie obiektów-produktów. We wzorcu Fabryka abstrakcyjna obiekt wytwórczy generuje obiekty kilku klas. We wzorcu Budowniczy obiekt wytwórczy stopniowo buduje złożony produkt za pomocą odpowiednio złożonego protokołu. We wzorcu Prototyp obiekt wytwórczy generuje produkt przez kopiowanie obiektu prototypowego. W tym przypadku obiekt wytwórczy i prototyp to ten sam obiekt, ponieważ prototyp odpowiada za zwrócenie produktu.

Rozważmy platformę do tworzenia edytorów graficznych omówioną w opisie wzorca Prototyp. Jest kilka sposobów na sparametryzowanie klasy `GraphicTool` za pomocą klasy produktu:

- ▶ Przy stosowaniu wzorca Metoda wytwórcza dla każdej podklasy klasy `Graphic` zostanie utworzona podklasa klasy `GraphicTool`. W klasie `GraphicTool` należy umieścić operację `NewGraphic` i przeddefiniować ją w każdej podklasie klasy `GraphicTool`.
- ▶ Przy stosowaniu wzorca Fabryka abstrakcyjna powstanie hierarchia klas z rodziny `Graphic` ↪ `Factory` (po jednej dla każdej podklasy klasy `Graphic`). Każda fabryka będzie tworzyć tylko jeden produkt. Klasa `CircleFactory` będzie generować obiekty `Circle`, klasa `LineFactory` będzie tworzyć obiekty `Line` itd. Klasę `GraphicTool` należy sparametryzować za pomocą fabryki do tworzenia obiektów `Graphic` odpowiedniego rodzaju.
- ▶ Przy stosowaniu wzorca Prototyp każda podklasa klasy `Graphic` będzie obejmować implementację operacji `Clone`, a klasa `GraphicTool` zostanie sparametryzowana prototypem klasy `Graphic`, której egzemplarz ma tworzyć.

To, który wzorzec jest najbardziej przydatny, zależy od wielu czynników. W platformie do tworzenia edytorów graficznych początkowo najprościej jest użyć wzorca Metoda wytwórcza. Łatwo jest zdefiniować nową podklasę klasy `GraphicTool`, a egzemplarze tej klasy są tworzone tylko po zdefiniowaniu palety narzędzi. Główną wadą tego rozwiązania jest duża liczba podklas klasy `GraphicTool` i to, że ich zadania są bardzo ograniczone.

Zastosowanie wzorca Fabryka abstrakcyjna nie jest istotnym usprawnieniem, ponieważ wymaga utworzenia równie dużej hierarchii klasy `GraphicsFactory`. Wzorzec ten warto zastosować zamiast Metody wytwórczej tylko wtedy, jeśli hierarchia klasy `GraphicsFactory` już istnieje, ponieważ albo została automatycznie udostępniona przez kompilator (jak ma to miejsce w językach Smalltalk i Objective C), albo jest potrzebna w innej części systemu.

Ogólnie prawdopodobnie najlepszym wzorcem na potrzeby platformy do tworzenia edytorów graficznych jest Prototyp, ponieważ wymaga jedynie zaimplementowania operacji Clone w każdej klasie Graphics. Pozwala to zmniejszyć liczbę klas, a operację Clone można wykorzystać także do innych celów oprócz tworzenia egzemplarzy (na przykład do obsługi operacji *Powiel* w menu).

Metoda wytwórcza zwiększa możliwość dostosowania projektu do własnych potrzeb, a przy tym sprawia, że jest on w niewielkim tylko stopniu bardziej skomplikowany. Inne wzorce projektowe wymagają tworzenia nowych klas, natomiast przy stosowaniu Metody wytwórczej wystarczy dodać nową operację. Programiści często korzystają z tego wzorca jako standardowego sposobu tworzenia obiektów, jednak nie jest to konieczne, jeśli klasa, której egzemplarze powstają, nigdy się nie zmienia, lub jeżeli generowanie obiektów odbywa się w operacji łatwej do przesłonięcia w podklasach (na przykład w operacji odpowiedzialnej za inicjowanie).

Projekty oparte na wzorcach Fabryka abstrakcyjna, Prototyp lub Budowniczy są jeszcze elastyczniejsze od tych, w których zastosowano wzorec Metoda wytwórcza, jednak dzieje się to kosztem wyższej złożoności. Często projektant początkowo korzysta ze wzorca Metoda wytwórcza, a następnie — kiedy odkryje, że potrzebna jest większa elastyczność — zmienia projekt przez zastosowanie innych wzorców konstrukcyjnych. Znajomość wielu wzorców projektowych zapewnia większy wybór w czasie analizowania różnych kryteriów projektowych.



# SKOROWIDZ

---

`_instance`, 132, 135

## A

Abstract Factory, 101

AbstractClass, 266

AbstractExpression, 219

AbstractFactory, 103, 109

Abstraction, 183

AbstractList, 231

AbstractProduct, 103

abstrakcje, 18, 26

abstrakcyjne ujęcie procesu tworzenia obiektów, 59

action, 302

ActionCallback, 310

Ada, 35

Adaptee, 143

Adapter, 22, 141, 143, 213

Adaptee, 143

Adapter, 143

Client, 143

elementy, 143

implementacja, 145, 147

konsekwencje stosowania, 144

powiązane wzorce, 151

przykładowy kod, 147

struktura, 143

Target, 143

uzasadnienie, 141

warunki stosowania, 142

współdziałanie, 143

zastosowanie, 150

adapter dołączalny, 144, 146

adapter dwukierunkowy, 145

adapter klasowy, 139, 142, 144

adapter obiektowy, 143, 144, 149

adapter parametryzowany, 147

Adaptive Communications Environment, 100

AddressTranslation, 168

Aggregate, 232, 233

agregacja, 36

akcja, 302

Alexander, 340

Alexander Christopher, 16

algorytmy, 38

algorytm formatowania, 53

algorytm przechodzenia, 233

AlternationExpression, 219, 223

Anderson Bruce, 341

API, 37

aplikacje, 39

aplikacje graficzne, 170

AppKit, 190

Application, 110, 264

ApplicationWindow, 65

architektura MVC, 18, 118, 179

kontroler, 20

model, 19

reagowanie widoku na działania użytkownika, 20

widok, 19

zagnieżdżanie widoków, 19

ArrayCompositor, 322

ArrayIterator, 77

ASCII, 92

ASCII7Stream, 160  
 ASCIIConverter, 92  
 automatyczne przekazywanie, 249

**B**

Beck Kent, 342  
 Bedrock, 156  
 BinaryExpression, 180  
 black-box reuse, 32  
 BNF, 221  
 BooleanExp, 225  
 Border, 56  
 BorderDecorator, 153  
 BorderedComposition, 56  
 brak elastyczności, 90  
 Bridge, 181  
 BTree, 208  
 Budowniczy, 22, 92, 138  
   Builder, 93  
   ConcreteBuilder, 93  
   Director, 93, 94  
   elementy, 93  
   implementacja, 95  
   konsekwencje stosowania, 94  
   powiązane wzorce, 100  
   Product, 94  
   przykładowy kod, 96  
   relacje, 93  
   Smalltalk-80, 100  
   uzasadnienie, 92  
   warunki stosowania, 93  
   współdziałanie, 94  
   zastosowanie, 100  
 Builder, 92, 93  
 Bytecode, 164  
 BytecodeStream, 100, 161, 164

**C**

C++, 18  
   dziedziczenie, 30  
   kontrola dostępu, 267  
   przeciążanie operatora dostępu do składowych, 195  
   szablony, 35  
   this, 33  
 Caretaker, 296  
 CASE, 337  
 centralizacja sterowania, 258

Chain of Responsibility, 244  
 ChangeManager, 262, 274, 275  
 Choices, 168  
 CISCscheduler, 328  
 ClassBuilder, 100  
 Client, 103, 122, 143, 172, 205, 220, 246, 305  
 Clone, 124  
 CLOS, 18  
 cofanie działań, 294, 304, 306  
 Colleague, 257  
 Command, 71, 72, 253, 302, 305  
 Component, 154, 156, 172, 174, 179, 253  
 ComponentView, 253  
 Composite, 170, 172, 179  
 CompositeView, 19  
 Composition, 53, 326, 327  
 Compositor, 53, 326  
 CompressingStream, 160  
 ConcreteAggregate, 232  
 ConcreteBuilder, 93  
 ConcreteClass, 266  
 ConcreteCommand, 305  
 ConcreteComponent, 154  
 ConcreteCreator, 111, 115  
 ConcreteDecorator, 154, 155  
 ConcreteElement, 283, 284, 288  
 ConcreteFactory, 103  
 ConcreteFlyweight, 204  
 ConcreteHandler, 246  
 ConcreteImplementor, 183  
 ConcreteIterator, 232  
 ConcreteMediator, 257  
 ConcreteObserver, 271  
 ConcreteProduct, 103, 111  
 ConcretePrototype, 122  
 ConcreteState, 313  
 ConcreteStrategy, 323  
 ConcreteSubject, 271  
 ConcreteVisitor, 283, 288  
 ConstraintSolver, 294, 298  
 ConstraintSolverMemento, 298  
 Context, 220, 313, 323  
 Controller, 18, 20  
 CreateIterator, 231  
 CreateMaze(), 117  
 Creator, 111  
 CSolver, 300  
 cursor, 230  
 cykl życia oprogramowania obiektowego, 337  
 czytnik dokumentów RTF, 92

## D

DebuggerAdaptor, 128  
 DebuggingGlyph, 159  
 decentralizacja logiki zmian stanów, 315  
 Decorator, 152, 154  
 defaultController(), 118  
 defaultControllerClass(), 118  
 definiowanie rozszerzalnych fabryk, 105  
 dekorator, 152  
 Dekorator, 22, 58, 152, 213  
   Component, 154  
   ConcreteComponent, 154  
   ConcreteDecorator, 154  
   Decorator, 154  
   elementy, 154  
   implementacja, 155  
   konsekwencje stosowania, 155  
   powiązane wzorce, 160  
   przykładowy kod, 157  
   uzasadnienie, 152  
   warunki stosowania, 154  
   współdziałanie, 154  
   zastosowanie, 159  
 delegat, 33, 146  
 delegowanie, 33, 34  
 dependents, 269  
 DialogDirector, 259  
 DialogKit, 109  
 DialogWindow, 65  
 Director, 93, 94  
 Display, 268  
 dobre projekty, 15  
 Document, 110, 264  
 dodawanie operacji, 284  
 dodawanie produktów w czasie wykonywania programu, 122  
 doesNotUnderstand, 196, 199, 249  
 dokumentowanie, 336  
 dokumentowanie platformy, 41  
 dokumenty RTF, 92  
 Domain, 168  
 dostęp do rozproszonych informacji, 75  
 double dispatch, 287  
 DrawingApplication, 110  
 DrawingController, 320  
 DrawingDocument, 110  
 drzewo składni abstrakcyjnej, 221, 280  
 dwukrotna dyspozycja, 287

Dylan, 300  
 dynamiczna konfiguracja aplikacji, 123  
 dyspozycja  
   dwukrotna, 287  
   jednokrotna, 287  
   wielokrotna, 287  
 dziedziczenie, 27, 29, 215  
   C++, 30  
   Eiffel, 30  
   interfejsy, 30  
   klasy, 30, 31  
   klasy abstrakcyjne, 29  
   klasy nadrzędne, 29  
   podklasy, 29  
   przesłanianie metod, 29  
   Smalltalk, 30  
   stosowanie, 31  
   typy sparametryzowane, 35  
 dziedziczenie dynamiczne, 316

## E

edytor dokumentów, 45  
   ApplicationWindow, 65  
   Border, 56  
   BorderedComposition, 56  
   cofanie operacji, 72  
   Command, 71, 72  
   Composition, 53  
   Compositor, 53  
   Dekorator, 58  
   DialogWindow, 65  
   dostęp do rozproszonych informacji, 75  
   działania użytkowników, 69  
   Fabryka abstrakcyjna, 62  
   fabryki, 60  
   formatowanie, 46, 52  
   glify-widżety, 60  
   Glyph, 50, 59, 76  
   GUIFactory, 60  
   historia poleceń, 73  
   IconWindow, 65  
   interfejs użytkownika, 46  
   Iterator, 77  
   kapsułkowanie algorytmu formatowania, 52  
   kapsułkowanie analiz, 81  
   kapsułkowanie dostępu do danych, 75  
   kapsułkowanie zależności implementacyjnych, 64  
   kapsułkowanie żądania, 70

edytor dokumentów  
   klasy produktów, 60  
 Kompozyt, 52  
 konfiguracja obiektów WINDOW, 68  
 MenuItem, 70  
 MonoGlyph, 56  
 MotifFactory, 60  
 MotifScrollBar, 59, 60  
 obsługa wielu standardów wyglądu i działania, 59  
 obsługa wielu systemów okienkowych, 63  
 operacje, 69  
 ozdabianie interfejsu użytkownika, 46, 55  
 PMSearchBar, 59  
 podział słów, 74  
 Polecenie, 74  
 powtarzanie operacji, 72  
 problemy projektowe, 45  
 produkty, 61  
 przechodzenie po elementach, 80  
 Rectangle, 51  
 ScrollBar, 59  
 Scroller, 57  
 SpellingChecker, 81, 82, 83  
 sprawdzanie pisowni, 74  
 Strategia, 55  
 struktura dokumentu, 45, 47  
 Visitor, 84  
 Window, 51, 64, 66  
 WindowImp, 66  
 edytor graficzny, 141  
 egzemplarz klasy, 28  
 Eiffel, 35  
 elastyczność projektu, 90  
 Element, 283  
 Encapsulator, 200  
 Equipment, 289  
 ET++, 118, 253  
 ET++SwapsManager, 328  
 Etgdb, 128  
 Execute, 302, 303

## F

Fabryka abstrakcyjna, 22, 62, 63, 101, 137  
   AbstractFactory, 103  
   AbstractProduct, 103  
   Client, 103  
   ConcreteFactory, 103  
   ConcreteProduct, 103

elementy, 103  
 implementacja, 104  
 konsekwencje stosowania, 103  
 powiązane wzorce, 109  
 przykładowy kod, 106  
 uzasadnienie, 101  
 warunki stosowania, 102  
 współdziałanie, 103  
 zastosowanie, 109  
 Facade, 161, 163, 167  
 Factory Method, 110  
 Fasada, 22, 161  
   elementy, 163  
   Facade, 163  
   implementacja, 164  
   klasy podsystemu, 163  
   konsekwencje stosowania, 163  
   powiązane wzorce, 169  
   przykładowy kod, 164  
   uzasadnienie, 161  
   warunki stosowania, 162  
   współdziałanie, 163  
   zastosowania, 167  
 FileStream, 159  
 FileSystemInterface, 168  
 Flyweight, 201, 204  
 FlyweightFactory, 205, 206, 210  
 FontDialogDirector, 255  
 Foote Brian, 337  
 format danych  
   ASCII, 92  
   RTF, 92  
 framework, 40  
 funkcje zwrotne, 304  
 funktory, 311

## G

GenerateCode, 287  
 Glyph, 50, 76, 206  
 GlyphContext, 208  
 głębokie kopiowanie, 124  
 gra, 88  
 gramatyka, 217, 220  
 Graphic, 120, 197  
 GraphicTool, 120, 137  
 GUIFactory, 60

## H

Handle, 189  
 handle/body, 181  
 HandleHelp, 245  
 Handler, 246, 250, 252  
 HelpHandler, 245, 250  
 historia poleceń, 73, 307  
 HotDraw, 320

## I

IconWindow, 65, 182  
 ImageProxy, 192, 198  
 implementacja gramatyki, 220  
 implementacja obiektu, 28  
 Implementor, 183, 184  
 inicjowanie klonów, 125  
 Initialize, 125  
 InspectClass, 167  
 InspectObject, 167  
 instrukcje warunkowe, 323  
 Instrument, 328  
 inteligentne referencje, 193, 194  
 inteligentne wskaźniki, 193  
 interfejs użytkownika, 101  
 interfejsy, 27  
   dziedziczenie, 30  
 Interpret, 221  
 Interpreter, 22, 217  
   AbstractExpression, 219  
   Client, 220  
   Context, 220  
   elementy, 219  
   implementacja, 221  
   konsekwencje stosowania, 220  
   NonterminalExpression, 220  
   powiązane wzorce, 229  
   przykładowy kod, 222  
   TerminalExpression, 220  
   uzasadnienie, 217  
   warunki stosowania, 219  
   współdziałanie, 220  
   zastosowanie, 228  
 InterViews, 109, 136, 150, 159, 278  
 InvalidateRect, 253  
 InventoryVisitor, 291  
 Invoker, 305  
 IRIS Inventor, 292

iteracja polimorficzna, 231  
 IterationState, 300  
 Iterator, 22, 77, 80, 230, 234, 330  
   Aggregate, 232, 233  
   ConcreteAggregate, 232  
   ConcreteIterator, 232  
   elementy, 232  
   implementacja, 233  
   Iterator, 232  
   konsekwencje stosowania, 233  
   powiązane wzorce, 243  
   przykładowy kod, 236  
   uzasadnienie, 230  
   warunki stosowania, 232  
   współdziałanie, 232  
   zastosowanie, 243  
 iteratory, 77, 230  
   aktywny, 233  
   pasywny, 233  
   polimorficzny, 234  
   pusty, 235  
   wewnętrzny, 233, 240  
   zewnątrzny, 233  
 izolowanie klas konkretnych, 103

## J

jawne referencje do elementu nadrzędnego, 173  
 język programowania, 18  
   C++, 18  
   Dylan, 300  
   Smalltalk-80, 18

## K

kapsułkowanie, 26  
 algorytm formatowania, 52  
 dostęp do danych, 75  
 komunikacja między obiektami, 331  
 zależności implementacyjne, 64  
 złożona semantyka aktualizacji, 274  
 zmiany, 330  
 żądania, 70  
 katalog wzorców projektowych, 22  
 kategoria wzorca, 20  
 KernelProxy, 192  
 kit, 101  
 klasowe wzorce operacyjne, 215  
 klasowe wzorce strukturalne, 139

klasy, 28  
   dziedziczenie, 29, 30  
   klasy abstrakcyjne, 29, 50  
   klasy konkretne, 29  
   klasy mieszane, 29  
   klasy nadrzędne, 29  
 klient, 26  
 klonowanie obiektów, 120, 124  
 Knuth Donald, 341  
 kod wielokrotnego użytku, 15  
 kolejkowanie żądania, 304  
 kompilator, 228, 280  
 komponenty, 56  
 Kompozyt, 22, 52, 170, 213  
   Client, 172  
   Component, 172  
   Composite, 172  
   elementy, 172  
   implementacja, 173  
   konsekwencje stosowania, 173  
   Leaf, 172  
   powiązane wzorce, 180  
   przykładowy kod, 177  
   uzasadnienie, 170  
   warunki stosowania, 171  
   współdziałanie, 172  
   zastosowanie, 179  
 kompresja danych ze strumienia, 159  
 komunikacja, 331  
 komunikaty, 26  
 konsekwencje stosowania wzorca projektowego, 17  
 konserwowanie złożonych gramatyk, 221  
 konsolidowanie, 337  
 Konstruktor wirtualny, 110  
 kontrola dostępu do jedyne go egzemplarza, 131  
 kontrola dostępu do obiektu, 191  
 kontroler, 18, 20  
 konwencje nazewnicze, 116, 267  
 konwersja dokumentów RTF, 100  
 kopiowanie przy zapisie, 194  
 kursor, 230, 233

## L

labirynt, 88, 106  
 LALR, 100  
 Layout, 211, 212  
 Leaf, 172  
 leniwe inicjowanie, 115

libg++, 189  
 limit liczby egzemplarzy, 131  
 List, 35, 236  
 lista rozwijana, 254  
 ListIterator, 77, 230, 240  
 LiteralExpression, 219  
 Look, 212  
 luźne powiązanie, 38

## Ł

Łańcuch, 333  
 łańcuch następników, 247  
 Łańcuch zobowiązań, 22, 244  
   Client, 246  
   ConcreteHandler, 246  
   elementy, 246  
   Handler, 246  
   implementacja, 247  
   konsekwencje stosowania, 247  
   powiązane wzorce, 253  
   przykładowy kod, 250  
   uzasadnienie, 244  
   warunki stosowania, 246  
   współdziałanie, 247  
   zastosowanie, 252  
 łączenie następników, 248

## M

MacApp, 116, 118, 156  
 MacroCommand, 306, 307, 309  
 MapSite, 127  
 MazeFactory, 106  
 mechanizm powtórnego wykorzystania  
   rozwiązania, 32  
 Mediator, 23, 254, 330, 333  
   ConcreteMediator, 257  
   elementy, 257  
   implementacja, 258  
   konsekwencje stosowania, 258  
   Mediator, 257  
   powiązane wzorce, 263  
   przykładowy kod, 259  
   uzasadnienie, 254  
   warunki stosowania, 256  
   współdziałanie, 257  
   zastosowanie, 261

Memento, 294, 296  
 MemoryObject, 168  
 MemoryObjectCache, 168  
 MemoryStream, 159  
 menedżer prototypów, 124  
 MenubarLayout, 211  
 MenuItem, 70  
 metaklasy, 136  
 Metoda szablonowa, 23, 264
 

- AbstractClass, 266
- ConcreteClass, 266
- elementy, 266
- implementacja, 267
- konsekwencje stosowania, 266
- powiązane wzorce, 268
- przykładowy kod, 267
- uzasadnienie, 264
- warunki stosowania, 265
- współdziałanie, 266
- zastosowanie, 268

 Metoda wytwórcza, 20, 23, 110, 137
 

- ConcreteCreator, 111
- ConcreteProduct, 111
- Creator, 111
- elementy, 111
- implementacja, 113
- konsekwencje stosowania, 112
- powiązane wzorce, 119
- Product, 111
- przykładowy kod, 117
- uzasadnienie, 110
- warunki stosowania, 111
- współdziałanie, 112
- zastosowanie, 118

 metodologie projektowania obiektowego, 26  
 metody, 26  
 metody projektowania obiektowego, 337  
 mixin class, 29  
 Mode Composer, 129  
 model, 18  
 Model, 18, 278  
 model publikuj-subskrybuj, 270  
 model wyciągania, 274  
 model wypychania, 274  
 Model/View/Controller, 18  
 MonoGlyph, 56  
 Most, 23, 69, 181, 213
 

- Abstraction, 183
- ConcreteImplementor, 183

elementy, 183  
 implementacja, 184  
 Implementor, 183  
 konsekwencje stosowania, 184  
 powiązane wzorce, 190  
 przykładowy kod, 185  
 RefinedAbstraction, 183  
 uzasadnienie, 181  
 warunki stosowania, 182  
 współdziałanie, 184  
 zastosowanie, 189  
 Motif, 60, 101  
 MotifFactory, 60  
 MotifScrollBar, 59, 60  
 MotifWidgetFactory, 102  
 MVC, 18, 278

## N

nadtypy, 27  
 Nakładka, 141, 152  
 nazwa wzorca, 17, 20  
 nazwy klas abstrakcyjnych, 29  
 niejawny odbiorca żądań, 245  
 nieoczekiwane aktualizacje, 272  
 niepowtarzalność egzemplarza, 131  
 niewidoczna otoczka, 56  
 niezawodny iterator, 234  
 NodeVisitor, 281  
 NonterminalExpression, 220  
 notacja BNF, 221  
 notacja OMT, 21, 28  
 NullIterator, 78, 235  
 NXImage, 190  
 NXImageRep, 190  
 NXProxy, 192, 200

## O

obiekt fasadowy, 161  
 obiektowe wzorce operacyjne, 215  
 obiektowy język programowania, 18  
 obiekty, 26
 

- interfejsy, 27
- poziom szczegółowości, 27
- składanie, 33

 obiekty jako argumenty, 330  
 obiekty stanów, 312  
 obiekty zależne, 269

obiekty złożone, 19  
 objects for states, 312  
 ObjectStructure, 283  
 ObjectWindows, 243, 329  
 Observer, 269, 271, 272  
 Obserwator, 23, 269, 331, 332
 

- aspekty obiektów Subject, 274
- ConcreteObserver, 271
- ConcreteSubject, 271
- elementy, 270
- implementacja, 272
- konsekwencje stosowania, 272
- Observer, 271
- obserwator, 270
- podmiot, 270
- powiązane wzorce, 279
- przykładowy kod, 276
- publikuj-subskrybuj, 270
- Subject, 270
- uzasadnienie, 269
- warunki stosowania, 270
- współdziałanie, 271
- zastosowanie, 278

 obsługa cofania działań, 294  
 obsługa rozsyłania grupowego komunikatów, 272  
 obsługa wielu standardów wyglądu i działania, 59  
 obsługa wielu systemów okienkowych, 63  
 oddzielanie interfejsu od implementacji, 184  
 oddzielanie nadawców od odbiorców, 332  
 odporność na zmiany, 37  
 Odwiedzający, 23, 85, 280
 

- ConcreteElement, 283, 284
- ConcreteVisitor, 283
- Element, 283
- elementy, 283
- implementacja, 285
- konsekwencje stosowania, 284
- ObjectStructure, 283
- powiązane wzorce, 293
- przykładowy kod, 288
- uzasadnienie, 280
- Visitor, 283
- warunki stosowania, 282
- współdziałanie, 283
- zastosowanie, 292

 ograniczanie tworzenia podklas, 258  
 określanie implementacji obiektów, 28  
 określanie nowych obiektów
 

- przez modyfikowanie struktury, 123
- przez zmianę wartości, 122

określanie poziomu szczegółowości obiektu, 27  
 OMT, 21, 28  
 OpenCommand, 307  
 OpenDocument, 265  
 operacje, 26
 

- abstrakcyjne operacje, 29

 operator dostępu do składowych, 195  
 opis problemu, 17  
 opis wzorców projektowych, 20  
 oprogramowanie obiektowe, 335  
 Orbix ORB, 119  
 Originator, 296  
 otoczka, 56  
 otwarte powtórne wykorzystanie, 32  
 ozdabianie interfejsu użytkownika, 55

## P

pakiety narzędziowe, 39  
 Pamiątka, 23, 294
 

- Caretaker, 296
- elementy, 296
- implementacja, 297
- konsekwencje stosowania, 297
- Memento, 296
- Originator, 296
- powiązane wzorce, 301
- przykładowy kod, 298
- uzasadnienie, 294
- warunki stosowania, 295
- współdziałanie, 296
- zastosowanie, 300
- źródło, 295

 pamięć podręczna, 176  
 Pane, 262  
 parametry, 35  
 parametryzacja obiektów, 304  
 parametryzacja systemu, 137  
 Parser, 100, 161, 164  
 parserClass(), 118  
 PassivityWrapper, 159  
 PasteCommand, 307  
 Pełnomocnik, 23, 191, 214
 

- elementy, 193
- implementacja, 195
- konsekwencje stosowania, 194
- powiązane wzorce, 200
- Proxy, 193
- przykładowy kod, 197



- RealSubject, 194
- Subject, 194
- uzasadnienie, 191
- warunki stosowania, 192
- współdziałanie, 194
- zastosowanie, 200
- pełnomocnik wirtualny, 192, 194, 200
- pełnomocnik zabezpieczający, 194
- platforma, 40
- pluggable adapter, 144
- PluggableAdapter, 150
- plytka kopia, 124
- PMIconWindow, 181
- PMScrollBar, 59
- PMWindow, 181
- podklasy, 29, 38, 123
- podklasy klasy Singleton, 133
- podsystem kompilujący, 161
- podtypy, 27
- podział słów, 74
- podział strumienia tekstu na wiersze, 321
- Polecenie, 23, 74, 302, 332
  - Client, 305
  - Command, 305
  - ConcreteCommand, 305
  - elementy, 305
  - implementacja, 306
  - Invoker, 305
  - konsekwencje stosowania, 306
  - powiązane wzorce, 311
  - przykładowy kod, 307
  - Receiver, 305
  - uzasadnienie, 302
  - warunki stosowania, 304
  - współdziałanie, 305
  - zastosowania, 310
- policy, 321
- polimorfizm, 27
- polityka, 321
- połączenie równoległych hierarchii klas, 112
- połączenie sieciowe, 312
  - TCP, 316
- pomijanie klasy abstrakcyjnej, 155
- porządkowanie wzorców, 25
- PostorderIterator, 77
- pośrednik
  - wirtualny, 194, 197
  - zabezpieczający, 192
  - zdalny, 194
- powtarzanie operacji, 306
- powtórne wykorzystanie, 32, 37
  - kod, 39, 266
  - projekt, 40
- poziom szczegółowości obiektu, 27
- PreorderIterator, 77
- Presentation Manager, 101, 181
- PricingVisitor, 290
- problem, 17
- problemy specyficzne dla języka, 115
- Product, 94, 111
- produkty, 61
- ProgrammingEnvironment, 167
- ProgramNode, 161
- ProgramNodeBuilder, 161
- ProgramNodeEnumerator, 292
- programowanie pod kątem interfejsu, 31
- programy obiektowe, 26
- projekt obiektowy, 15
- projekt platformy, 41
- projektowanie
  - aplikacje, 40
  - edytor dokumentów, 45
  - obektowe, 26, 31, 33
  - oprogramowanie obiektowe, 15
  - pod kątem zmian, 37
- prototyp, 120
- Prototyp, 23, 104, 105, 120, 138
  - Client, 122
  - ConcretePrototype, 122
  - elementy, 122
  - implementacja, 124
  - konsekwencje zastosowania, 122
  - powiązane wzorce, 129
  - Prototype, 122
  - przykładowy kod, 125
  - uzasadnienie, 120
  - warunki stosowania, 121
  - zastosowanie, 128
- Prototype, 120, 122
- Proxy, 191, 193
- przeciążanie operatora dostępu do składowych, 195
- przesłanianie metod, 29
- przestrzeń nazw, 131
- przestrzeń wzorców projektowych, 24
- przyrostowe zmiany, 298
- publikuj-subskrybuj, 269, 270
- publish-subscribe, 269
- punkty zaczepienia, 266
  - podklasy, 112

Pylek, 23, 201  
 Client, 205  
 ConcreteFlyweight, 204  
 elementy, 204  
 Flyweight, 204  
 FlyweightFactory, 205  
 implementacja, 206  
 konsekwencje stosowania, 205  
 powiązane wzorce, 212  
 przykładowy kod, 206  
 UnsharedConcreteFlyweight, 205  
 uzasadnienie, 201  
 warunki stosowania, 203  
 współdziałanie, 205  
 zastosowanie, 211

## Q

QOCA, 145, 228  
 Queue, 243

## R

RApp, 329  
 ReadStream, 243  
 RealSubject, 194  
 Receiver, 305  
 Rectangle, 51  
 refaktoryzacja, 337  
 RefinedAbstraction, 183  
 RegisterAllocator, 328  
 RegisterTransfer, 180  
 RegularExpression, 217, 224  
 rejestr singletonów, 133  
 rejestrowanie zmian, 304  
 rekurencyjne składanie, 48  
 relacje między wzorcami projektowymi, 25  
 RepetitionExpression, 219, 223  
 reprezentowanie żądań, 248  
 Request, 248  
 Rich Text Format, 92  
 RISCscheduler, 328  
 rozmiar obiektu, 191  
 rozsyłanie grupowe komunikatów, 272  
 rozszerzanie gramatyki, 220  
 rozwiązywanie, 17  
 rozwijanie, 337  
 RTF, 92  
 RTFReader, 92

RTL, 180  
 RTL System, 328  
 RTLExpression, 180

## S

Scanner, 161, 164  
 ScrollBar, 59  
 ScrollbarLayout, 211  
 ScrollDecorator, 153  
 Scroller, 57  
 self, 33  
 Self, 124, 316  
 SequenceExpression, 223  
 Service Configurator, 100  
 Session, 136  
 SimpleCompositor, 321  
 singleton, 130  
 Singleton, 23, 91, 104, 131  
 elementy, 131  
 implementacja, 131  
 konsekwencje stosowania, 131  
 powiązane wzorce, 136  
 przykładowy kod, 135  
 uzasadnienie, 130  
 warunki stosowania, 130  
 zastosowanie, 136  
 Sketchpad, 128  
 składanie obiektów, 32, 33, 56, 137, 149, 215  
 składanie rekurencyjne, 48  
 słownictwo projektowe, 336  
 Smalltalk-80, 18  
 automatyczne przekazywanie, 249  
 Budowniczy, 100  
 dziedziczenie, 30  
 self, 33  
 sparametryzowane metody wytwórcze, 113  
 SPECTalk, 228  
 SpellingChecker, 81, 82, 83  
 społeczność związana ze wzorcami, 340  
 spójność między produktami, 104  
 SSA, 180  
 Stan, 23, 312  
 ConcreteState, 313  
 Context, 313  
 elementy, 313  
 implementacja, 315  
 konsekwencje stosowania, 314  
 powiązane wzorce, 320

- przykładowy kod, 316
- State, 313
- uzasadnienie, 312
- warunki stosowania, 313
- współdziałanie, 313
- zastosowania, 319
- stan wewnętrzny, 201
- stan zewnętrzny, 201
- State, 312, 313, 330
- statyczne dziedziczenie, 155
- stosowanie wzorca projektowego, 43
- Strategia, 20, 23, 55, 321
  - ConcreteStrategy, 323
  - Context, 323
  - elementy, 322
  - implementacja, 324
  - konsekwencje stosowania, 323
  - powiązane wzorce, 329
  - przykładowy kod, 326
  - Strategy, 322
  - uzasadnienie, 321
  - warunki stosowania, 322
  - współdziałanie, 323
  - zastosowanie, 328
- Strategy, 321, 322, 330
- StreamDecorator, 160
- strukturalne wzorce obiektowe, 139
- struktury projektowe, 18
- strumienie, 159
- Subject, 194, 270, 272
- Substytut, 191
- SunDbxAdaptor, 128
- SunWindowPort, 189
- surrogate, 191
- sygnatura, 27
- system odporny na zmiany, 37
- system pomocy w graficznym interfejsie
  - użytkownika, 244
- szablony, 35, 116, 307

## Ś

- ściśle powiązanie, 38
- środowiska okienkowe, 63

## T

- TableAdaptor, 151
- tablice, 315
- Target, 143

- TCP, 316
- TCPConnection, 312, 316
- Template method, 264
- TerminalExpression, 220
- TeXCompositor, 322
- TextConverter, 92
- ThingLab, 128
- THINK, 310
- this, 33
- token, 294
- Tool, 320
- transaction, 302
- transakcja, 302
- TransientWindow, 182
- transparent enclosure, 56
- TreeDisplay, 146
- tworzenie
  - egzemplarze klasy, 28
  - podtypy, 30
  - produkty, 104
  - prototypy, 337
- TypeCheck, 281
- typy danych, 27
- typy generyczne, 35
- typy sparametryzowane, 35

## U

- Uchwyt/ciało, 181
- ukrywanie szczegółów implementacji
  - przed klientami, 184
- Unidraw, 114, 145, 300, 310, 320
- UnsharedConcreteFlyweight, 205
- uporządkowanie elementów podrzędnych, 176
- usuwanie produktów w czasie wykonywania
  - programu, 122
- usuwanie stanu zewnętrznego, 206

## V

- Validator, 329
- ValueModel, 150
- View, 18, 179
- ViewManager, 262
- virtual constructor, 110
- Visitor, 84, 280, 283, 330
- VisualComponent, 153
- VObject, 179

## W

- wewnętrzna reprezentacja produktu, 94
- white-box reuse, 32
- wiązanie dynamiczne, 27
- WidgetFactory, 101, 102
- WidgetKit, 109, 136
- widok, 18
- wielodziedziczenie, 143, 148, 185
- wielokrotny użytek, 15
- Window, 51, 64, 66, 181, 182, 185
- WindowImp, 66, 182, 185
- WindowPort, 189
- wiszące referencje do usuniętych podmiotów, 273
- wrapper, 141, 152
- współużytkowanie komponentów, 173
- współużytkowanie symboli końcowych, 221
- wrażenia regularne, 217, 222
- WYSIWYG, 45
- wyszukiwanie liniowe, 90
- wyszukiwanie wzorców, 42
- wywoływanie żądania, 304
- wzorce konstrukcyjne, 24, 87
  - Abstract Factory, 101
  - Budowniczy, 92
  - Builder, 92
  - Fabryka abstrakcyjna, 101
  - Metoda wytwórcza, 110
  - Prototyp, 120
  - Prototype, 120
  - Singleton, 91, 130
- wzorce operacyjne, 24, 215
  - Chain of Responsibility, 244
  - Command, 302
  - Interpreter, 217
  - Iterator, 230
  - kapsułkowanie zmian, 330
  - Łańcuch zobowiązań, 244
  - Mediator, 254
  - Memento, 294
  - Metoda szablonowa, 264
  - obiekty jako argumenty, 330
  - Observer, 269
  - Obserwator, 269
  - oddzielanie nadawców od odbiorców, 332
  - Odwiedzający, 280
  - Pamiętka, 294
  - Polecenie, 302
  - Stan, 312
  - State, 312
  - Strategia, 321
  - Strategy, 321
  - Template method, 264
  - Visitor, 280
  - wzorce klasowe, 215
  - wzorce obiektowe, 215
- wzorce projektowe, 16, 17
  - abstrakcje, 26
  - Adapter, 22, 141
  - architektura MVC, 18
  - Budowniczy, 22, 92
  - Dekorator, 22, 58, 152
  - elementy, 17
  - Fabryka abstrakcyjna, 22, 62, 63, 101
  - Fasada, 22, 161
  - graficzna reprezentacja klas, 21
  - implementacja, 21
  - Interpreter, 22, 217
  - Iterator, 22, 80, 230
  - katalog, 22
  - kategoria, 20
  - Kompozyt, 22, 52, 170
  - konsekwencje, 17, 21
  - Łańcuch zobowiązań, 22, 244
  - Mediator, 23, 254
  - Metoda szablonowa, 23, 264
  - Metoda wytwórcza, 23, 110
  - Most, 23, 69, 181
  - nazwa, 17, 20
  - Obserwator, 23, 269
  - Odwiedzający, 23, 85, 280
  - opis, 17, 20
  - Pamiętka, 23, 294
  - Pełnomocnik, 23, 191
  - Polecenie, 23, 74, 302
  - Prototyp, 23, 104, 120
  - przeznaczenie, 20
  - Pyłek, 23, 201
  - relacje między wzorcami, 25
  - rozwiązanie, 17
  - Singleton, 23, 130
  - Stan, 23, 312
  - stosowanie, 43
  - Strategia, 23, 55, 321
  - struktura, 21
  - warunki stosowania, 21
  - współdziałanie, 21
  - wybór, 42
  - zasięg, 24

wzorce strukturalne, 24, 139

Adapter, 141  
 Bridge, 181  
 Composite, 170  
 Decorator, 152  
 Dekorator, 152  
 Facade, 161  
 Fasada, 161  
 Flyweight, 201  
 klasowe wzorce, 139  
 Kompozyt, 170  
 Most, 181  
 obiektowe wzorce, 139  
 Pełnomocnik, 191  
 Proxy, 191  
 Pylek, 201

## X

X Window, 181  
 XIconWindow, 181  
 XWindow, 181  
 XWindowPort, 189

## Y

YieldCurve, 328

## Z, Ż, Ź

zagnieżdżanie widoków, 19  
 zależność od algorytmów, 38  
 zależność od platformy sprzętowej lub programowej, 37  
 zależność od reprezentacji lub implementacji obiektu, 38  
 zależność od specyficznych operacji, 37  
 zamknięte powtórne wykorzystanie, 32  
 zapisywanie przyrostowych zmian, 298  
 zarządzanie pamięcią wirtualną, 168  
 zarządzanie współużytkowanymi obiektami, 206  
 zasięg wzorca, 24  
 zdalny pełnomocnik, 192  
 Zestaw, 101  
 zliczanie referencji, 193  
 zmiany, 37, 304, 330  
 zmiany stanu, 314  
 zmienne egzemplarza, 28  
 zmniejszanie złożoności systemu, 161  
 znacznik, 294  
 znajomość obiektów, 36  
 związki między strukturami czasu wykonywania programu i strukturami czasu kompilacji, 36  
 źródło pamiętki, 295  
 żądanie, 26, 248



# PROGRAM PARTNERSKI

GRUPY WYDAWNICZEJ HELION

- 
1. ZAREJESTRUJ SIĘ
  2. PREZENTUJ KSIĄŻKI
  3. ZBIERAJ PROWIZJĘ

Zmień swoją stronę WWW  
w działający bankomat!

**Dowiedz się więcej i dołącz już dzisiaj!**

<http://program-partnerski.helion.pl>



Projektowanie oprogramowania obiektowego nie jest łatwe, a przy założeniu, że powinno ono nadawać się do wielokrotnego użytku, staje się naprawdę skomplikowane. Aby stworzyć dobry projekt, najlepiej skorzystać ze sprawdzonych i efektywnych rozwiązań, które wcześniej były już stosowane. W tej książce znajdziesz właśnie najlepsze doświadczenia z obszaru programowania obiektowego, zapisane w formie wzorców projektowych gotowych do natychmiastowego użycia!

W książce „Wzorce projektowe. Elementy oprogramowania obiektowego wielokrotnego użytku” opisano, czym są wzorce projektowe, a także w jaki sposób pomagają one projektować oprogramowanie obiektowe. Podręcznik zawiera studia przypadków, pozwalające poznać metody stosowania wzorców w praktyce. Zawieszono tu również katalog wzorców projektowych, podzielony na trzy kategorie: wzorce konstrukcyjne, strukturalne i operacyjne. Dzięki temu przewodnikowi nauczysz się skutecznie korzystać z wzorców projektowych, ulepszać dokumentację i usprawniać konserwację istniejących systemów. Krótko mówiąc, poznasz najlepsze sposoby sprawnego opracowywania niezawodnego projektu.

- Wzorce projektowe w architekturze MVC
- Katalog wzorców projektowych
- Projektowanie edytora dokumentów
- Wzorce konstrukcyjne, strukturalne i operacyjne
- Dziedziczenie klas i interfejsów
- Określanie implementacji obiektów
- Obsługa wielu standardów wyglądu i działania
- Zastosowanie mechanizmów powtórnego wykorzystania rozwiązania

Wykorzystaj zestaw konkretnych narzędzi do programowania obiektowego!

dr **Erich Gamma** jest dyrektorem technicznym w Software Technology Center of Object Technology International w Zurychu (Szwajcaria).

dr **Richard Helm** jest członkiem zespołu Object Technology Practice Group w IBM Consulting Group w Sydney (Australia).

dr **Ralph Johnson** jest pracownikiem naukowym na wydziale nauk komputerowych Uniwersytetu Illinois w Urbana-Champaign.

dr **John Vlissides** prowadzi badania w Thomas J. Watson Research Center firmy IBM w Hawthorne w stanie Nowy Jork.

	
księgarnia internetowa	Helion SA ul. Kościuszki 1c, 44-100 Gliwice tel.: 32 230 98 63 e-mail: helion@helion.pl http://helion.pl
 <a href="http://helion.pl">http://helion.pl</a>	
zamówienia telefoniczne	
 <b>0 801 339900</b>	Sprawdź najnowsze promocje: • <a href="http://helion.pl/promocje">http://helion.pl/promocje</a> Książki najchętniej czytane: • <a href="http://helion.pl/bestsellery">http://helion.pl/bestsellery</a> Zamów informacje o nowościach: • <a href="http://helion.pl/nowosci">http://helion.pl/nowosci</a>
 <b>0 601 339900</b>	
Informatyka w najlepszym wydaniu	
 KOD KORZYSCI	
ISBN 978-83-283-3313-0  9 788328 333130 cena: 59,00 zł	